

1

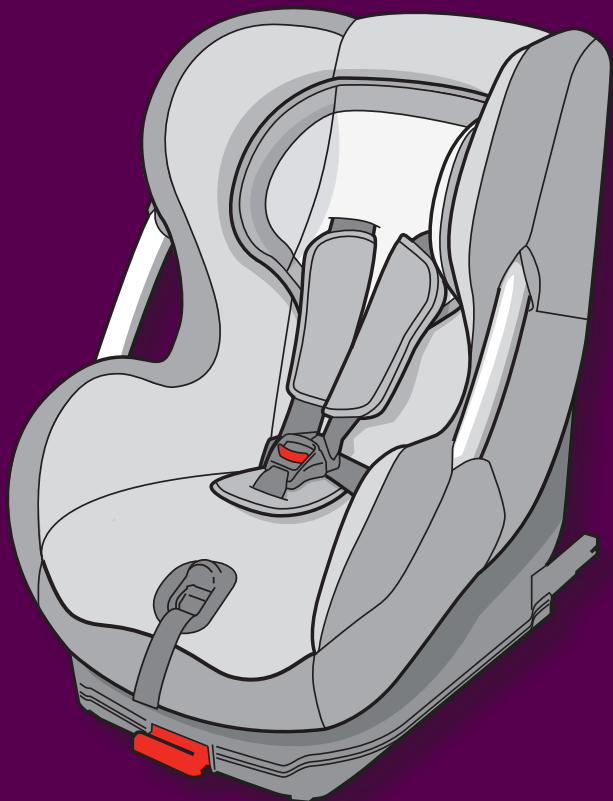

Side
Protection

FCIS001

IMPORTANT: Votre siège auto peut être équipé d'une boucle avec alarme sonore contenant un circuit électronique et une pile électrique. Ne jetez jamais ce produit dans votre poubelle ou dans la nature lorsqu'il est arrivé en fin de vie. **D'après les lois sur l'environnement en vigueur, l'utilisation des services de collecte séparés pour les déchets d'équipements électriques et électroniques est obligatoire. Le non-respect de cette loi peut être passible de sanctions.**

IMPORTANT: Your car seat may be fitted with an alarm buckle containing an electronic circuit and an electric battery. Never discard a product at the end of its useful life in a dustbin or public space. **According to environmental regulations in force, you must contact the relevant services to collect any Waste Electrical and Electronic Equipment (WEEE). Failure to do so may be punishable by a penalty.**

WICHTIG: Ihr Autositz kann mit ein Gurtschloss mit Alarmfunktion ausgestattet sein, das einen elektronischen Schaltkreis und eine elektrische Batterie enthält. Diese Produkte dürfen am Ende der Lebensdauer nicht über den Hausmüll entsorgt werden. **Laut geltenden Umweltgesetzen sind elektrische und elektronische Abfälle über die dafür vorgesehenen Sammelstellen zu entsorgen. Zuwiderhandlungen können strafrechtlich verfolgt werden.**

BELANGRIJK: Het autostoeltje is mogelijk uitgerust met een gesp met geluidsalarm die een elektronisch circuit en een batterij bevat. Gooi dit product niet weg met gewoon afval of in de vrije natuur wanneer de levensduur is verstreken. **Conform de toepasselijke milieuwetgeving moet afval met elektrische of elektronische componenten afzonderlijk worden ingezameld. Als u zich niet hieraan houdt, kan dit sancties tot gevolg hebben.**

IMPORTANTE: Il seggiolino per auto può essere dotato di una fibbia sonora contenente un circuito elettronico e una batteria. Non disperdere nell'ambiente o gettare nella pattumiera tale prodotto, una volta esaurito. **Le normative ambientali in vigore sanciscono l'obbligo di smaltire separatamente i rifiuti provenienti da apparecchiature elettriche ed elettroniche. Il mancato rispetto di tali normative è perseguibile a norma di legge.**

IMPORTANTE: Su silla para coche puede ir equipada con un cierre sonoro que incluye un circuito electrónico y una pila eléctrica. No tire nunca este producto al cubo de la basura o en un entorno natural cuando se haya agotado. **Según las leyes medioambientales vigentes, el uso de servicios de recogida selectiva es obligatorio para los residuos de equipos eléctricos y electrónicos. No cumplir esta ley puede ser sancionable.**

IMPORTANTE: A sua cadeira para automóvel pode ser equipada com um fecho com alarme sonoro que contém um circuito electrónico e uma pilha eléctrica. Não deitar nunca este produto no lixo doméstico nem no meio ambiente, quando atingir o fim de vida. **Nos termos da legislação ambiental em vigor, é obrigatório o recurso aos serviços de recolha selectiva de resíduos de equipamentos eléctricos e electrónicos. O não cumprimento desta legislação está sujeito à aplicação de sanções.**



Guide d'utilisation - Siège Auto ISOFIX Groupe 1

de 9 à 18 kg (de 9 mois à 4 ans environ)

User guide - ISOFIX Group 1 Car Seat

from 9 to 18 kg (from approximately 9 months to 4 years)

Gebrauchsanleitung - ISOFIX-Kindersitz der Gruppe 1

von 9 to 18 kg (von 9 Monaten bis ca. 4 Jahren)

Gebruiksaanwijzing - Autostoeltje ISOFIX Groep 1

van 9 tot 18 kg (van 9 maanden tot ongeveer 4 jaar)

Manuale d'uso - Seggiolino per auto ISOFIX Gruppo 1

da 9 a 18 kg (da 9 mesi a 4 anni circa)

Instrucciones de uso - Silla para coche ISOFIX Grupo 1

da 9 a 18 kg (de 9 meses a 4 años aproximadamente)

Guia de utilização - Cadeira para automóvel ISOFIX Grupo 1

da 9 a 18 kg (de 9 meses a 4 anos aproximadamente)

Français

English

Deutsch

Nederlands

Italiano

Español

Português

1

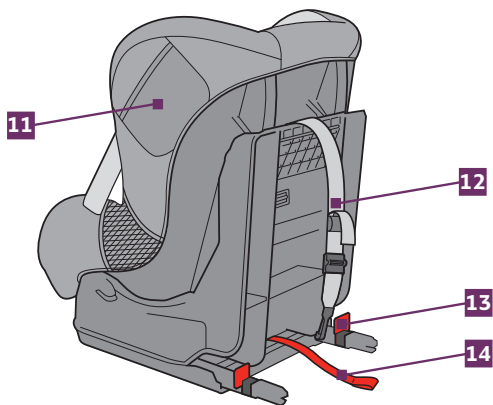
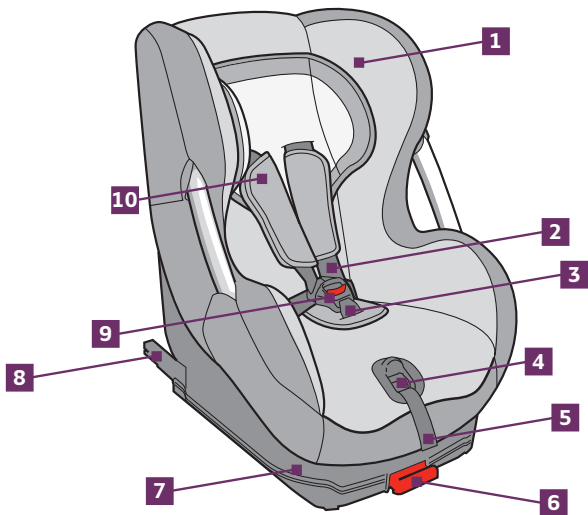

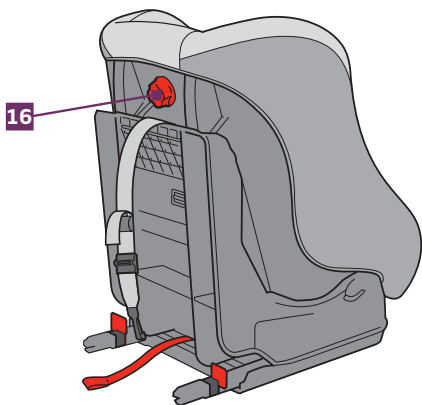
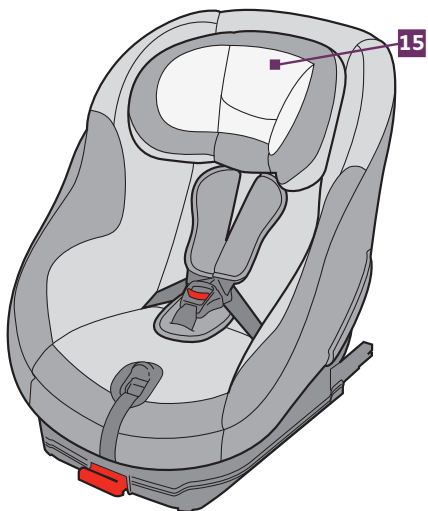



A, B, B1

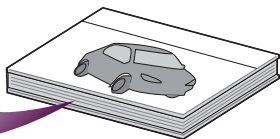

IMPORTANT: La classe de taille ISOFIX de ce siège auto est **A, B, B1**. Il peut être installé dans les véhicules disposant de places homologuées comme étant des positions **ISOFIX universelles**. Veuillez vous référer au manuel d'utilisation de votre véhicule.

IMPORTANT: The ISOFIX size class of this car seat is **A, B and B1**. It can be fitted in vehicles with seats approved as **universal ISOFIX** positions. Please refer to your car manual.

WICHTIG: Dieser Kindersitz ist für die ISOFIX-Größenklassen **A, B und B1** zugelassen. Er kann in Fahrzeuge eingebaut werden, die über Sitzplätze mit einer Zulassung für **universelle ISOFIX**-Einrichtungen verfügen. Diese Information finden Sie im Handbuch Ihres Fahrzeugs.

BELANGRIJK: De afmeting van dit type ISOFIX autostoeltje is **A, B, B1**. Het kan worden geplaatst in auto's die beschikken over plaatsen die officieel zijn erkend als **universele ISOFIX** posities. Gelieve de gebruiksaanwijzing van uw auto te raadplegen.

IMPORTANTE: le classi di dimensioni ISOFIX per questo seggiolino per auto sono **A, B, B1**. Può essere montato nei veicoli che dispongono di sedili omologati come posizioni **ISOFIX universali**. Consultare il manuale d'uso del veicolo.

IMPORTANTE: Las clases de tamaño ISOFIX de esta silla para coche son **A, B y B1**. Puede instalarse en los vehículos que disponen de asientos homologados como posiciones **ISOFIX universales**. Consulte el manual de uso de su vehículo.

IMPORTANTE: Esta cadeira pertence à classe de tamanho ISOFIX **A, B, B1**. Ela pode ser instalada em veículos que disponham de bancos homologados como sendo **ISOFIX universais**. Para mais informações, consulte o manual de utilização do seu veículo.

ATTENTION ! Votre Siège Auto ISOFIX Groupe 1 doit être impérativement installé avec la sangle Top Tether fournie ! La sécurité de votre enfant ne pourrait être garantie si vous installez votre Siège Auto ISOFIX Groupe 1 sans la sangle Top Tether.

WARNING ! Your ISOFIX Group 1 Car Seat MUST be fitted using the Top Tether Strap provided ! Your child's safety cannot be guaranteed if you fit your ISOFIX Group 1 Car Seat without using the Top Tether Strap.

WARNUNG ! Der ISOFIX-Kindersitz der Gruppe 1 muss unbedingt mit dem mitgelieferten Top-Tether-Gurt befestigt werden ! Wenn Sie den Kindersitz ohne den Top-Tether-Gurt einbauen, kann keine Garantie für die Sicherheit Ihres Kindes übernommen werden.

WAARSCHUWING ! ISOFIX autostoeltje Groep 1 moet absoluut met de bijgeleverde riem van Top Tether geplaatst worden ! De veiligheid van uw kind kan niet gegarandeerd worden als u uw Autostoeltje ISOFIX Groep 1 zonder de riem plaatst.

AVVERTENZA ! il seggiolino per auto ISOFIX del gruppo 1 deve essere necessariamente montato utilizzando la cinghia Top Tether in dotazione. In caso contrario, la sicurezza del bambino non potrà essere garantita.

i ADVERTENCIA ! La silla para coche ISOFIX de grupo 1 debe instalarse obligatoriamente con la correa Top Tether suministrada. No se podrá garantizar la seguridad de su hijo si no instala la silla para coche ISOFIX de grupo 1 sin la correa Top Tether.

CAUIDADO ! A sua cadeira para automóvel ISOFIX do Grupo 1 tem obrigatoriamente de ser instalada com a correia Top Tether fornecida! A segurança da criança que vai ser transportada na cadeira não pode ser garantida se instalar a cadeira para automóvel ISOFIX do Grupo 1 sem a correia Top Tether.

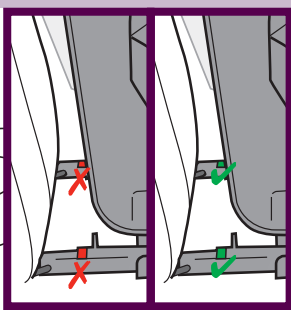
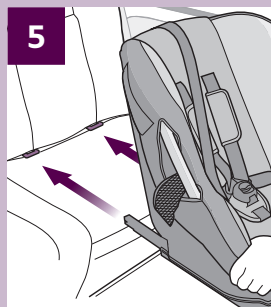
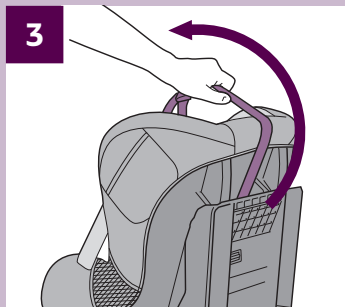
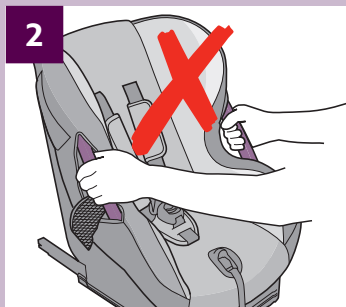

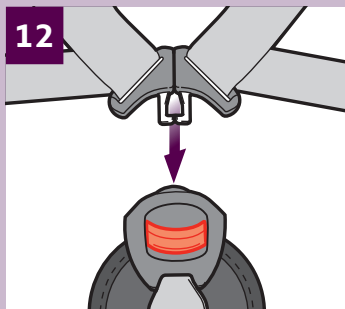
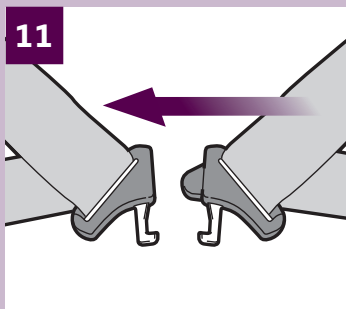
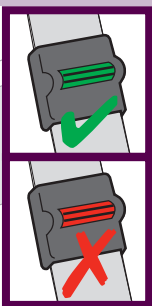
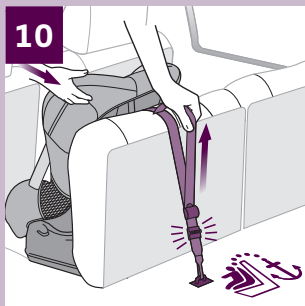
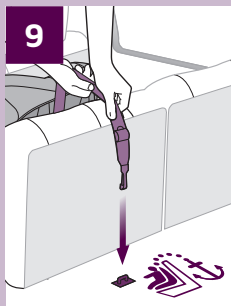
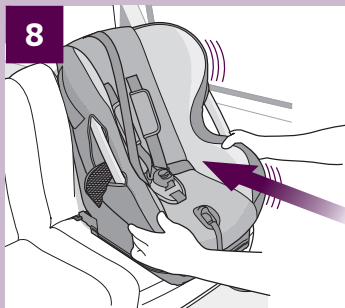
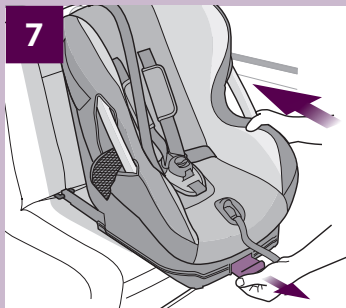

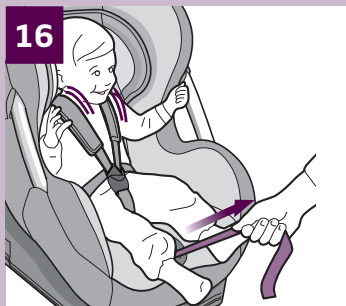
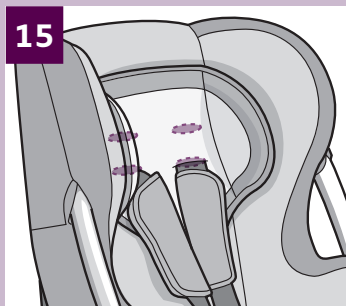
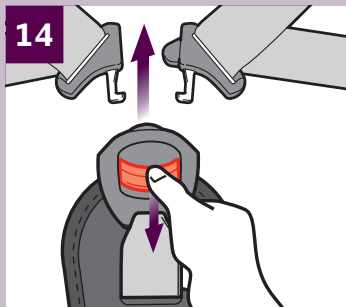
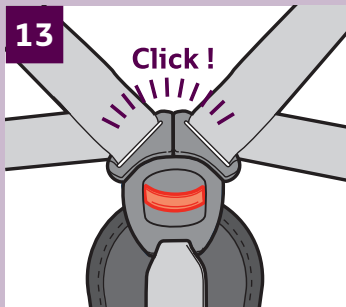

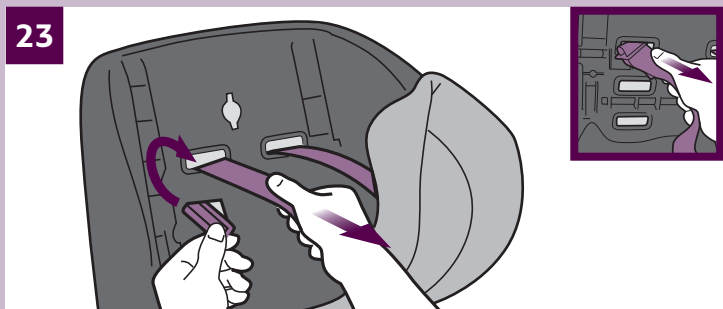
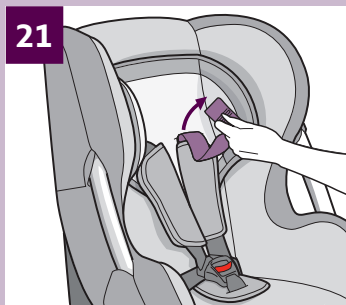
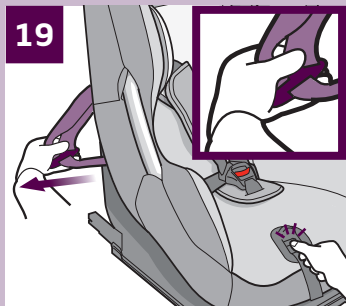

24

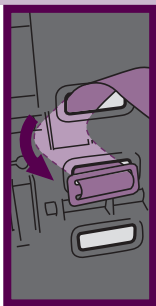

25

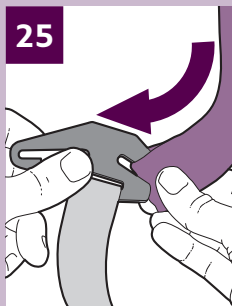

26

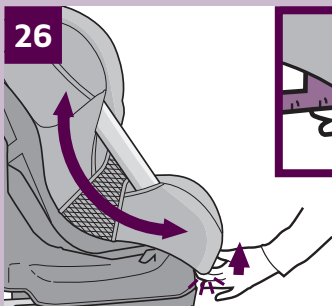

27

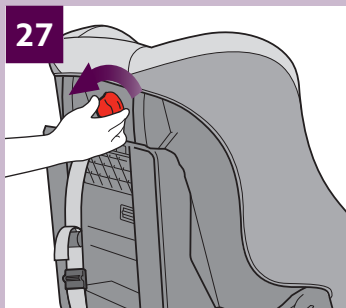

28

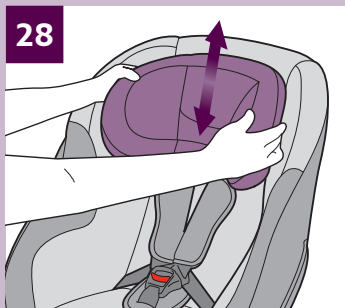

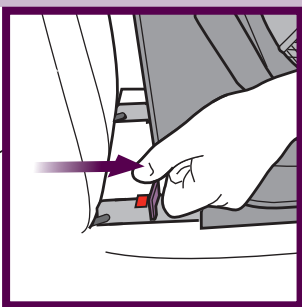
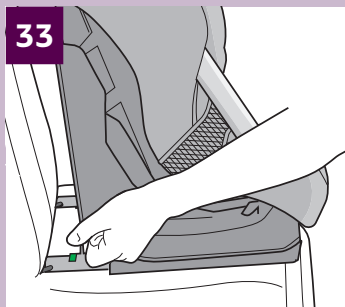
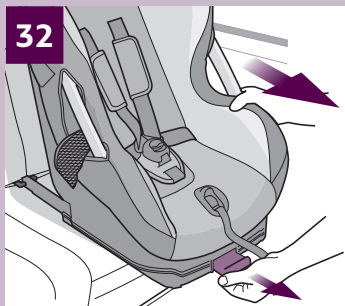
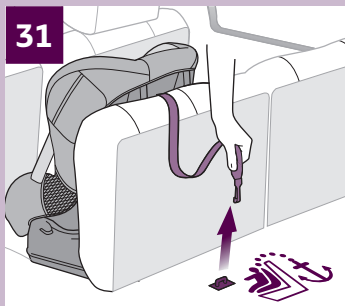
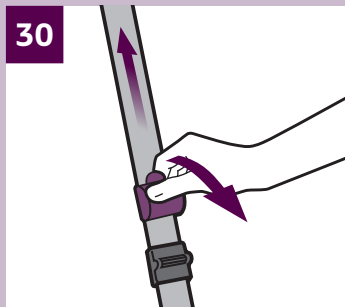

34

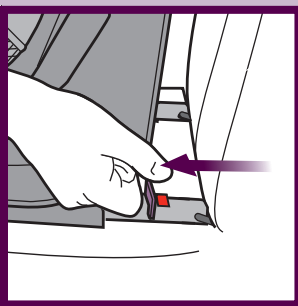

35

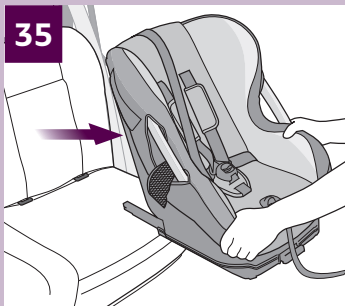

36

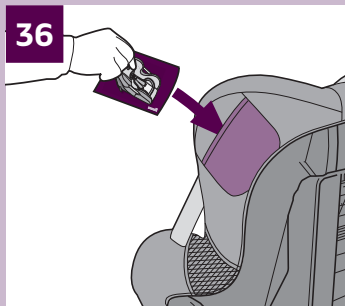

Vous venez d'acquérir un Siège Auto ISOFIX Groupe 1 et nous vous en remercions. Si désirez obtenir une aide concernant ce produit ou si vous désirez changer un accessoire, vous pouvez vous adresser à notre **service consommateurs** (coordonnées au dos de ce guide).

CONSIGNES DE SECURITE

CETTE NOTICE DOIT ÊTRE LUE ATTENTIVEMENT AVANT DE COMMENCER L'INSTALLATION. UNE INSTALLATION INCORRECTE PEUT S'AVÉRER DANGEREUSE. Ce siège auto doit être uniquement installé sur la banquette arrière d'un véhicule équipé de fixations ISOFIX et d'un ancrage Top Tether (ISOFIX universel). Veuillez vous référer au manuel d'utilisation de votre véhicule.

Pensez toujours à attacher et à régler correctement le harnais de l'enfant, et ne démarrez jamais sans vérifier que le siège soit solidement fixé à la banquette de la voiture comme indiqué dans ce manuel. Il est important de veiller à ce que la sangle sous-abdominale du harnais soit installée le plus bas possible pour bien maintenir le bassin de votre enfant. Assurez-vous que les sangles du harnais ne soient pas vrillées. Le siège enfant doit être fixé sur la banquette de manière à ne présenter aucun jeu, pour assurer une protection maximale. Voir la méthode recommandée sur cette notice. En aucune manière le siège ne doit être modifié ou des éléments rajoutés. Il est recommandé de remplacer ce siège auto s'il a été soumis à un effort violent dû à un accident ou en cas d'usure. Assurez-vous périodiquement que le harnais ne présente aucun signe d'usure; vérifiez en particulier les points de fixation, les coutures et les dispositifs de réglages. Ne laissez jamais votre enfant dans le siège sans surveillance. Assurez-vous qu'aucun élément du siège n'est coincé dans une porte ou dans un siège rabattable. Si votre voiture est équipée d'un siège arrière rabattable, assurez-vous qu'il est correctement verrouillé dans la position verticale. L'exposition directe au soleil augmente la température à l'intérieur des véhicules. C'est pourquoi il est recommandé de couvrir le siège enfant lorsqu'il est vide, pour éviter aux éléments, en particulier aux fixations, de chauffer et de brûler l'enfant. Ne pas utiliser votre siège sans sa housse et ne la remplacer que par une housse recommandée par le fabricant. En cas d'urgence, l'enfant doit pouvoir être libéré rapidement. La boucle qui peut s'ouvrir simplement, ne doit donc pas être recouverte. Il faut apprendre à votre enfant à ne pas jouer avec la boucle. Pensez toujours à vérifier qu'il n'y a pas de débris alimentaires ou autres dans la boucle du harnais ou dans l'ajusteur central. Les bagages et autres objets lourds ou pointus doivent être immobilisés dans la voiture. Les objets qui ne sont pas attachés peuvent blesser l'enfant en cas d'accident. Veillez à ne pas installer l'enfant avec des vêtements trop volumineux en hiver.

Votre Siège Auto ISOFIX Groupe 1

Ce siège enfant est classé Groupe 1 et est conçu pour les enfants entre 9 et 18 kg (soit de 9 mois à 4 ans environ). (1)

1. Coque + housse
2. Sangle d'épaule du harnais
3. Sangle entrejambe
4. Bouton ajusteur du harnais

5. Sangle ajusteur du harnais
6. Poignée de réglage du système ISOFIX
7. Base ISOFIX
8. Connecteurs ISOFIX (x2)
9. Boucle du harnais
10. Fourreau sécurité (x2)
11. Poche pour le rangement de la notice
12. Sangle Top Tether
13. Bouton de déverrouillage des connecteurs ISOFIX (x2)
14. Sangle pour le déploiement du système ISOFIX
15. Cale-tête réglable (en option selon le modèle)
16. Molette de réglage du cale-tête (en option selon le modèle)

Installation du Siège Auto ISOFIX

NOTE IMPORTANTE CONCERNANT LES SIÈGES ÉQUIPÉS D'ARCEAUX LATÉRAUX:

Veillez à ne jamais manipuler votre siège auto en le tenant par les arceaux latéraux !
(2)

Rabattez la sangle Top Tether sur le dossier du siège auto pour éviter qu'elle ne se coince lors de l'installation (3). Déployez au maximum les connecteurs ISOFIX du siège auto en tirant simultanément sur la poignée rouge de la base et sur la sangle rouge de déploiement du système ISOFIX (4).

Placez le siège auto sur la banquette du véhicule et présentez les connecteurs ISOFIX face aux points d'ancrage ISOFIX de la banquette (5). Cliquez les connecteurs ISOFIX sur les points d'ancrage, les témoins présents sur chaque connecteur doivent passer du rouge au vert (6). Déverrouillez le cran de sûreté du système ISOFIX en tirant sur la poignée rouge de la base et en poussant légèrement le siège auto (7). Une fois le cran de sûreté déverrouillé, poussez le siège auto en exerçant une pression uniforme sur les deux côtés jusqu'à ce que la partie arrière du siège auto soit bien plaquée contre la banquette (8).

Faites passer la sangle Top Tether par dessus la banquette du véhicule et accrochez le mousqueton de la sangle sur le point d'ancrage Top Tether du véhicule (9).

Le point d'ancrage complémentaire Top Tether peut se situer, selon le modèle de votre véhicule:

- Derrière la banquette arrière du véhicule.
- Au plancher, à l'arrière du véhicule.
- Au plafond, à l'arrière du véhicule.

Veillez vous référer au manuel d'utilisation de votre véhicule afin de situer le point d'ancrage complémentaire Top Tether. Ne fixez jamais le Top Tether à un endroit qui n'est pas recommandé par le constructeur du véhicule. Vous ne devez en aucun cas modifier votre véhicule afin de fixer le Top Tether (par exemple en perçant, vissant ou fixant vous même un ancrage).

Plaquez le siège contre la banquette du véhicule et tirez sur le brin libre de la sangle Top

Tether. Lorsque la tension de la sangle est optimale, le témoin de la sangle Top Tether passe du rouge au vert (10).

Boucle du harnais

Pour verrouiller le harnais, assemblez les deux brins des bretelles (11) (12) et introduisez-les dans la boucle, vous devez entendre un 'clac' (13).

Pour déverrouiller le harnais, appuyez sur le bouton rouge de la boucle (14).

En option, certains modèles de sièges auto ISOFIX sont équipés d'une boucle munie d'une alarme sonore. L'alarme d'ouverture de la boucle permet aux parents d'être alertés si l'enfant ouvre la boucle intempestivement durant un trajet.

NOTE IMPORTANTE CONCERNANT LES SIÈGES ÉQUIPÉS D'UNE BOUCLE AVEC ALARME SONORE : de façon à simplifier l'installation de l'enfant dans le siège auto, la boucle a été réglée pour sonner lorsqu'elle est restée verrouillée pendant une durée minimum de 20 secondes. **Lorsque la boucle est fermée puis immédiatement déverrouillée, elle ne sonne pas.**

Réglage du harnais

Ajustez les sangles d'épaule du harnais dans une des deux positions proposées (15) afin qu'elles passent toujours au niveau des épaules de votre enfant (voir le paragraphe 'Ajustement du harnais').

Pour serrer le harnais: tirer sur la sangle située à l'avant du siège (16).

ATTENTION: un harnais mal ajusté peut être dangereux. On ne doit pas pouvoir insérer plus de deux doigts entre la sangle d'épaule et le buste de l'enfant.

Pour desserrer le harnais: appuyez sur le bouton de l'ajusteur central et tirez simultanément sur les deux sangles d'épaule (17). (Ne tirez pas sur les fourreaux sécurité qui ne sont pas réglables).

Ajustement du harnais

Pour régler la hauteur d'épaule: Inclinez le siège au maximum (18) (voir aussi le paragraphe 'Inclinaison du Siège Auto ISOFIX').

Desserrez le harnais pour avoir accès à la plaque métallique de liaison située entre la coque du siège et la base ISOFIX (19). Retirez un des deux brins de la plaque de liaison (20). Passez la sangle d'épaule libérée à travers la boutonnière de la coque et de la housse (21). Il n'est pas nécessaire de la passer à travers le fourreau de sécurité. Dégagez la partie supérieure de la housse (22). Démontez le fourreau de sécurité en faisant passer la pièce de retenue à travers les boutonnières de la coque puis de la housse (23).

Remontez le harnais en faisant repasser la pièce de retenue du fourreau de sécurité dans la boutonnière souhaitée de la housse et de la coque. Assurez-vous que la pièce de retenue soit sécurisée dans la boutonnière située en dessous du passage de sangle (24). Repassez la sangle d'épaule à travers les mêmes boutonnières et puis rattachez-la à la plaque métallique de liaison (25). Répétez la même procédure pour l'autre brin

Français

de la sangle d'épaule. Assurez-vous que le harnais ne soit pas vrillé. Remettre en place la housse.

Inclinaison du Siège Auto ISOFIX

Poussez vers le haut le levier de réglage situé sous l'avant de l'assise du siège, puis tirez ou poussez la coque vers l'avant ou vers l'arrière **(26)**.

Cale-tête réglable (en option selon le modèle)

Desserrez la molette du cale-tête **(27)**, ajustez le cale-tête à la hauteur désirée **(28)** puis resserrez la molette **(29)**.

Démontage du Siège Auto ISOFIX

Détendez la sangle Top Tether en appuyant sur le tensionneur pour le faire pivoter **(30)** puis décrochez la sangle de son point d'ancrage et ramenez la sangle à vous **(31)**. Tirez le siège auto en actionnant la poignée rouge de la base ISOFIX **(32)**. De chaque côté du siège, déverrouillez les connecteurs ISOFIX de leurs points d'ancrage en tirant à vous les boutons de déverrouillage des connecteurs. Les témoins des connecteurs passent alors du vert au rouge **(33) (34)**. Votre siège est à présent démonté et peut être retiré de la banquette **(35)**.

Rangement de la notice

Il est important de consulter les consignes de sécurité. Lisez ces instructions avec attention avant utilisation et conservez-les dans la poche prévue à cet effet pour les futurs besoins de référence **(36)**.

Conseils d'entretien

Toutes les parties textiles sont déhoussables. En cas de tâches légères, nettoyez à l'aide d'une éponge humide avec de l'eau savonneuse, ou lavez à la main à 30° dans de l'eau savonneuse. Ne pas utiliser de javel, ne pas repasser, ne pas laver en machine, ne pas mettre dans un sèche linge.

AVERTISSEMENT

1- Ceci est un DISPOSITIF DE RETENUE POUR ENFANTS **ISOFIX**. Il est homologué suivant le règlement n°44, série d'amendements 04 pour une utilisation dans un véhicule équipé de système d'ancrages **ISOFIX**.

2 - Il pourra être installé dans les véhicules disposant de places homologuées comme étant des positions **ISOFIX universelles** (voir le manuel d'utilisation du véhicule), selon la catégorie du dispositif de retenue pour enfants et du gabarit.

3 - Le groupe de masse et la classe de taille **ISOFIX** pour lesquels ce dispositif convient sont: **A, B** et **B1 / 9-18 kg**.

En cas d'incertitude, contacter le fabricant du dispositif de retenue, ou votre revendeur.

We would like to thank you for choosing the ISOFIX Group 1 Car Seat. If you would like help with this product or need to change an accessory, please get in touch with your our **Consumer Department** (contact details on the back of this manual).

SAFETY INSTRUCTIONS

THESE INSTRUCTIONS MUST BE READ CAREFULLY BEFORE INSTALLATION. FITTING THE SEAT INCORRECTLY CAN PUT YOUR CHILD AT RISK. **This car seat must only be fitted on the rear seat of a vehicle equipped with ISOFIX fastenings and a Top Tether anchor (universal ISOFIX approval). Please refer to your car manual.**

Always remember to attach and correctly adjust the child's harness and never drive away without checking that the seat is securely fastened to the car's rear seat as indicated in this manual. Make sure the harness buckle is fitted as low as possible to keep the lap section safely across the child's pelvis. Check that the harness straps are not twisted. The child car seat must be firmly attached to the seat as closely as possible (no gap) to ensure maximum protection. See the procedure recommended in these instructions. Under no circumstances should the car seat be altered in any way or should parts be added to it. You should replace this car seat if it is severely impacted during an accident or if it shows wear and tear. Regularly check that the harness shows no sign of wear and tear, particularly the fastening points, the stitching and the adjuster belts. Never leave your child in the seat unsupervised. Make sure that no part of the seat is trapped in a door or folding seat. If your car is fitted with a rear folding seat, check that it is securely locked in the upright position. Direct exposure to the sun increases the temperature inside the vehicle. You should therefore cover the car seat when it is empty so that the parts, especially the buckles, do not heat up and burn the child. Never use the car seat without its cover or use any other cover than that recommended by the manufacturer. In the event of an emergency, the child must be able to be released quickly. The buckle, which opens easily, should therefore never be covered. Tell your child that he/she must never play with the belt buckle. Always remember to check that there is no food or other waste in the belt buckle or the central adjuster. Luggage and all other heavy or sharp objects in the vehicle must be securely held down. Objects that are not fastened can injure the child if an accident occurs. Do not dress your child in overly-bulky clothing in winter.

Your ISOFIX Group 1 Car Seat

This child seat is classified Group 1 and is suitable for children weighing 9 to 18 kg (approx. age 9 months to 4 years). (1)

1. Base + cover
2. Harness shoulder belt
3. Crotch strap
4. Harness adjuster button
5. Harness adjuster strap
6. ISOFIX system adjustment handle
7. ISOFIX base
8. ISOFIX connector (x2)

9. Belt buckle
10. Safety pad (x2)
11. Pocket to store this manual
12. Top Tether Strap
13. ISOFIX connector release button (x2)
14. ISOFIX system strap
15. Adjustable head support (optional according to model)
16. Head support adjustment wheel (optional according to model)

Fitting the ISOFIX Car Seat

IMPORTANT INSTRUCTION CONCERNING SEATS FITTED WITH SIDEBARS: Never hold your car seat using the sidebars! **(2)**

Fold the Top Tether Strap over the back of the car seat so that it does not get trapped during installation **(3)**. Extend the ISOFIX connectors from the car seat as much as possible by pulling simultaneously on the red handle on the base and the red ISOFIX system strap **(4)**.

Position the car seat on the vehicle's rear seat and bring the ISOFIX connectors so that they are in line with the seat's ISOFIX anchor points **(5)**. Click the ISO connectors into the anchor points; the indicators on each connector should turn from red to green **(6)**. Release the safety catch of the ISOFIX system by pulling the red handle attached to the base and gently pushing the car seat **(7)**. With the safety catch released, push the car seat by exerting equal pressure on both sides until the rear of the car seat is pressed firmly against the rear seat **(8)**.

Bring the Top Tether Strap over the vehicle's rear seat and attach the clasp to the vehicle's Top Tether anchor point **(9)**.

The additional Top Tether anchor point may be located, depending on the make of your car:

- Behind the vehicle's rear seat.
- On the floor, at the rear of the vehicle.
- On the ceiling, at the rear of the vehicle.

Refer to your car user manual to locate the additional Top Tether anchor point. Never attach the Top Tether to a point that is not recommended by the vehicle manufacturer. Never alter the vehicle yourself in order to try and fasten the Top Tether (e.g. by piercing, screwing or attaching an anchor point).

Push the seat against the back of the rear seat and pull on the loose end of the Top Tether Strap. When the belt is as taut as it will go, the indicator on the Top Tether Strap will turn from red to green **(10)**.

Belt buckle

To fasten the harness, bring the two shoulder straps together **(11) (12)** and insert them into the buckle; you should hear a "click" **(13)**.

To release the harness, press the buckle's red button **(14)**.

Some ISOFIX car seat models are fitted with an optional alarm. The alarm sounds to alert the parents if the child releases the buckle during a journey.

IMPORTANT INSTRUCTION CONCERNING SEATS FITTED WITH A BUCKLE ALARM:

To help when you put the child in the car seat, the alarm will only sound if the buckle is released after being fastened for more than 20 seconds. **When the buckle is closed and immediately released, the alarm will not go off.**

Fitting the harness

Put the harness shoulder straps in one of the two positions indicated **(15)** so that they always pass over your child's shoulders (see paragraph on **"Adjusting the harness"**).

To tighten the harness: Pull on the strap at the front of the seat **(16)**.

IMPORTANT: A poorly fitting harness can be dangerous. You should not be able to insert two fingers between the shoulder strap and your child's chest.

To loosen the harness: press the central adjuster button while pulling at the same time on the two shoulder straps **(17)** (never pull on the safety pads, as these are not adjustable).

Adjusting the harness

To adjust the shoulder height: Incline the seat as far back as possible **(18)** (also read the paragraph on **"Inclining the ISOFIX Car Seat"**).

Release the harness to give you access to the metal strap holder located between the seat base and the ISOFIX seat **(19)**. Remove one of the two straps from the holder **(20)**. Pull the freed shoulder strap through the strap hole of the seat and cover **(21)**. You do not need to pass the strap through the safety pad. Fold back the top part of the cover **(22)**. Remove the safety pad, threading the safety strap through the hole of the seat and then the cover **(23)**.

Pull up the harness by threading the safety strap from the safety pad into the appropriate strap hole in the cover and seat. Check that the safety strap is securely fastened in the strap hole located beneath where the strap is threaded **(24)**. Pass the shoulder strap back through the same strap holes and then reattach it in the strap holder **(25)**. Repeat the procedure for the other shoulder strap. Make sure the harness is not twisted. Put the cover back in place.

Inclining the ISOFIX Car Seat

Push the adjustment lever located under the front of the seat upwards, then pull or push the base towards or away from you **(26)**.

Adjustable head support (optional according to model)

Loosen the wheel on the head support **(27)**, adjust the head support to the desired height **(28)**, then tighten the wheel **(29)**.

Removing the ISOFIX Car Seat

Loosen the Top Tether Strap by pulling on the tensioner to tilt it **(30)** then release the

strap from its anchor point and bring the strap towards you **(31)**. Pull the car seat using the red handle on the ISOFIX base **(32)**. On either side of the seat, release the ISOFIX connectors from their anchor points by pulling the release buttons on the connectors towards you. The indicators will turn from green to red **(33) (34)**. The seat is now unattached and can be removed from the rear side **(35)**.

Storage of the instruction manual

Always read the safety instructions. Read these instructions carefully before use and keep them to hand in the pocket provided for future reference **(36)**.

Cleaning

All the material can be removed. For light stains, clean with a wet sponge and soapy water or hand wash at 30°C in soapy water. Do not use bleach, do not iron, do not machine wash, do not dry in a tumble-dryer.

WARNING

1- This is an **ISOFIX SAFETY RESTRAINT DEVICE FOR CHILDREN**. It conforms to the Regulation 44 standard and 04 amendments for use in a vehicle fitted with an **ISOFIX anchoring system**.

2 – It can be used in vehicles fitted with seats approved as **universal ISOFIX** positions (refer to your car manual), according to the category and size of the child safety restraint.

3 – The mass group and the **ISOFIX** size class for which this product is suitable are: **A, B** and **B1/9-18 kg**.

If you are unsure, please contact the manufacturer of the safety restraint or the retailer.

Vielen Dank, dass Sie unseren ISOFIX-Kindersitz der Gruppe 1 gekauft haben. Sollten Sie Hilfe zu diesem Produkt benötigen oder ein Zubehörteil austauschen wollen, wenden Sie sich bitte an unseren **Kundendienst** (Die Adresse finden Sie auf der Rückseite dieser Anleitung).

SICHERHEITSHINWEISE

LESEN SIE DIESE ANLEITUNG SORGFÄLTIG, BEVOR SIE MIT DEM EINBAU BEGINNEN. EIN UNKORREKTER EINBAU KANN GEFÄHRLICH SEIN. **Dieser Kindersitz darf ausschließlich auf der Rücksitzbank eines Fahrzeugs mit ISOFIX-Anbindungen und einer Top-Tether-Verankerung (ISOFIX universell) eingebaut werden. Diese Information finden Sie im Handbuch Ihres Fahrzeugs.**

Denken Sie immer daran, den Hosenträgergurt des Kindes korrekt zu befestigen, und starten Sie nie, ohne sich vorher zu vergewissern, dass der Kindersitz, wie in dieser Anleitung beschrieben, fest an dem Autositz fixiert ist. Es ist wichtig, dass der Beckengurt des Hosenträgergurtes so niedrig wie möglich sitzt, um das Becken Ihres Kindes perfekt zu unterstützen. Stellen Sie sicher, dass die Gurtbänder des Hosenträgergurtes nicht verdreht sind. Um den maximalen Schutz zu erzielen, muss der Kindersitz fest an der Sitzbank fixiert sein und darf kein Spiel haben. Siehe die beschriebene Methode in dieser Anleitung. In keinem Fall darf der Sitz verändert oder Elemente hinzugefügt werden. Es wird empfohlen, diesen Kindersitz auszutauschen, wenn er einer starken Beanspruchung aufgrund eines Unfalls ausgesetzt war oder wenn er verschlissen ist. Vergewissern Sie sich regelmäßig, dass der Hosenträgergurt keinerlei Verschleißerscheinungen aufweist; überprüfen Sie besonders die Befestigungsstellen, Nähte und Einstellvorrichtungen. Lassen Sie Ihr Kind nie unbeaufsichtigt in dem Sitz. Vergewissern Sie sich, dass kein Element des Sitzes in einer Tür oder einem umklappbaren Sitz eingeklemmt ist. Wenn Ihr Auto mit einem umklappbaren Rücksitz ausgestattet ist, vergewissern Sie sich, dass er korrekt in vertikaler Position verriegelt ist. Direkte Sonneneinstrahlung erhöht die Temperatur im Fahrzeuginneren. Daher wird empfohlen, den Kindersitz abzudecken, wenn er unbenutzt ist, um zu verhindern, dass Teile insbesondere an den Befestigungen sich aufheizen und das Kind sich daran verbrennt. Verwenden Sie diesen Sitz nicht ohne den dazugehörigen Bezug und ersetzen Sie diesen nur durch einen vom Händler empfohlenen Bezug. Im Notfall muss das Kind schnell befreit werden können. Das leicht zu öffnende Gurtschloss darf daher niemals verdeckt werden. Bringen Sie Ihrem Kind bei, dass mit dem Gurtschloss nicht gespielt werden darf. Vergewissern Sie sich immer, dass das Hosenträgergurtschloss oder die zentrale Verstelleinrichtung frei von Lebensmittelresten oder anderen Fremdkörpern ist. Gepäckstücke und andere schwere oder spitze Gegenstände müssen im Wageninneren fest verstaut werden. Bei Unfällen können nicht befestigte Gegenstände das Kind verletzen. Achten Sie im Winter beim Anschnallen des Kindes darauf, dass es nicht zu dick angezogen ist.

Ihr ISOFIX-Kindersitz der Gruppe 1

Dieser Kindersitz gehört der Gruppe 1 an und ist für Kinder zwischen 9 und 18 kg (ca. 9 Monate bis 4 Jahre) geeignet. (1)

1. Schale + Bezug

2. Schultergurt
3. Schrittgurt
4. Verstellaste des Hosenträgergurtes
5. Verstellgurt des Hosenträgergurtes
6. Verstellhebel des ISOFIX-Systems
7. ISOFIX-Unterteil
8. ISOFIX-Verbindungsstücke (x2)
9. Hosenträgergurtschloss
10. Gurtpolster (x2)
11. Tasche für die Aufbewahrung der Anleitung
12. Top-Tether-Gurt
13. Entriegelungstaste der ISOFIX-Verbindungsstücke (x2)
14. Gurt zum Ausziehen des ISOFIX-Systems
15. Verstellbare Kopfstütze (optional, abhängig vom Modell)
16. Einstellrädchen der Kopfstütze (optional, abhängig vom Modell)

Einbau des ISOFIX-Kindersitzes

WICHTIGER HINWEIS FÜR SITZE MIT SEITLICHEN BÜGELN: Verwenden Sie niemals die Bügel, um Ihren Kindersitz zu tragen oder zu bewegen! **(2)**

Legen Sie den Top-Tether-Gurt nach vorne über die Rückenlehne des Kindersitzes, damit er beim Einbau nicht eingeklemmt wird **(3)**. Ziehen Sie die ISOFIX-Verbindungsstücke des Kindersitzes so weit wie möglich aus, indem Sie gleichzeitig an dem roten Hebel am Unterteil und dem roten Ausziehgurt des ISOFIX-Systems ziehen **(4)**.

Stellen Sie den Kindersitz so auf die Rückbank des Fahrzeugs, dass sich die ISOFIX-Verbindungsstücke vor den ISOFIX-Anbindungen der Rückbank befinden **(5)**. Rasten Sie die ISOFIX-Verbindungsstücke in die Anbindungen ein; die Anzeigen an jedem Verbindungsstück müssen von Rot zu Grün wechseln **(6)**. Entriegeln Sie die Sicherungsraste des ISOFIX-Systems, indem Sie an dem roten Hebel des Unterteils ziehen und den Kindersitz leicht nach hinten drücken **(7)**. Nachdem die Sicherungsraste entriegelt ist, schieben Sie den Kindersitz gegen die Rückbank, bis seine Rückseite fest anliegt; drücken Sie dabei gleichmäßig an beiden Seiten des Kindersitzes **(8)**.

Legen Sie den Top-Tether-Gurt über die Rückbank des Fahrzeugs und haken Sie den Karabinerhaken des Gurtes in die Top-Tether-Verankerung des Fahrzeugs ein **(9)**.

Je nach Fahrzeugmodell kann sich die zusätzliche Top-Tether-Verankerung an folgenden Stellen befinden:

- Hinter der Rückbank des Fahrzeugs.
- Am Boden hinten im Fahrzeug.
- An der Decke hinten im Fahrzeug.

Lesen Sie im Handbuch Ihres Fahrzeugs nach, wo sich die zusätzliche Top-Tether-Verankerung befindet. Befestigen Sie den Top-Tether-Gurt niemals an einer Stelle, die nicht vom Fahrzeughersteller empfohlen ist. Auf keinen Fall dürfen Sie Veränderungen an Ihrem Fahrzeug vornehmen, um den Top-Tether-Gurt zu befestigen (indem Sie zum Beispiel selbst eine Verankerung anbohren, anschrauben oder befestigen).

Drücken Sie den Kindersitz gegen die Rückbank des Fahrzeugs und ziehen Sie am freien Ende des Top-Tether-Gurtes. Sobald die optimale Gurtspannung erreicht ist, wechselt die Anzeige des Top-Tether-Gurtes von Rot zu Grün **(10)**.

Hosenträgergurtschloss

Um den Hosenträgergurt zu verriegeln, fügen Sie die beiden Schließteile **(11)** **(12)** zusammen und stecken Sie diese in das Gurtschloss. Sie müssen einen deutlichen Klicklaut hören **(13)**. Zum Entriegeln des Hosenträgergurtes drücken Sie auf die rote Taste des Schlosses **(14)**.

Manche ISOFIX-Kindersitzmodelle sind optional mit einem Gurtschloss mit Alarmton ausgestattet. Der Alarm ertönt, wenn das Schloss geöffnet wird, sodass die Eltern gewarnt werden, wenn das Kind das Schloss während der Fahrt öffnet.

WICHTIGER HINWEIS FÜR SITZE MIT ALARMGURTSCHLOSS: Um das Anschnallen des Kindes im Sitz zu erleichtern, wurde das Schloss so eingestellt, dass es erst dann einen Alarm auslöst, wenn es für mindestens 20 Sekunden geschlossen war. **Wenn das Gurtschloss geschlossen und sofort wieder geöffnet wird, ertönt kein Alarm.**

Einstellen des Hosenträgergurtes

Fädeln Sie die Schultergurte in einer der zwei möglichen Positionen **(15)** – passend zur Schulterhöhe Ihres Kindes – ein (siehe Abschnitt **„Justieren des Hosenträgergurtes“**).

Hosenträgergurt straffen: Ziehen Sie fest an dem Gurt an der Vorderseite des Sitzes **(16)**. **ACHTUNG:** Ein nicht festsitzender Gurt ist gefährlich. Man sollte zwischen Schultergurt und Brustkorb des Kindes nicht mehr als zwei Finger einschieben können.

Hosenträgergurt lockern: Drücken Sie auf die Taste der zentralen Verstelleinrichtung und ziehen Sie gleichzeitig an beiden Schultergurten **(17)** (Ziehen Sie nicht an den Gurtpolstern, diese sind nicht verstellbar).

Justieren des Hosenträgergurtes

Schulterhöhe einstellen: Bringen Sie den Sitz in die absolute Liegestellung **(18)** (siehe auch Absatz **„Neigen des ISOFIX-Kindersitzes“**).

Lockern Sie den Hosenträgergurt, um an die Metallschnalle zu gelangen, die sich zwischen der Schale und dem ISOFIX-Unterteil befindet **(19)**. Lösen Sie eines der beiden Gurtenden aus der Halterung **(20)**. Fädeln Sie den gelösten Schultergurt durch den Schlitz in der Schale und im Bezug **(21)**. Es ist nicht erforderlich, diesen durch das Gurtpolster zu führen. Entfernen Sie den oberen Teil des Bezuges **(22)**. Montieren Sie das Gurtpolster ab, indem Sie die Metallschnalle durch die Schlitz der Schale und dann des Bezuges herausführen **(23)**.

Montieren Sie den Hosenträgergurt wieder. Fädeln Sie dabei die Metallschnalle des Gurtpolsters in den passenden Schlitz durch den Bezug und die Schale wieder ein. Vergewissern Sie sich, dass die Metallschnalle fest in dem Schlitz unterhalb der Gurtführung gesichert ist **(24)**. Fädeln Sie den Schultergurt zurück durch die gleichen Schlitz und befestigen Sie ihn wieder an der Metallschnalle **(25)**. Befestigen Sie das andere

Ende des Schultergurtes auf die gleiche Weise. Stellen Sie sicher, dass der Hosenträgergurt nicht verdreht ist. Bringen Sie den Bezug wieder an.

Neigen des ISOFIX-Kindersitzes

Drücken Sie den Verstellhebel vorne an der Unterseite der Sitzfläche nach oben, ziehen oder drücken Sie dann die Schale nach vorne oder nach hinten **(26)**.

Verstellbare Kopfstütze (optional, abhängig vom Modell)

Drehen Sie das Rädchen der Kopfstütze auf **(27)**, stellen Sie die Kopfstütze auf die gewünschte Höhe ein **(28)** und drehen Sie dann das Rädchen wieder fest **(29)**.

Ausbau des ISOFIX-Kindersitzes

Lockern Sie den Top-Tether-Gurt, indem Sie auf den Spanner drücken und diesen umklappen **(30)**, anschließend haken Sie den Gurt aus seiner Verankerung aus und legen ihn nach vorne **(31)**. Betätigen Sie den roten Hebel am ISOFIX-Unterteil und ziehen Sie den Kindersitz nach vorne **(32)**. Lösen Sie die beiden ISOFIX-Verbindungsstücke aus ihrer Anbindung, indem Sie die Entriegelungstasten der Verbindungsstücke zu sich ziehen. Die Anzeigen der Verbindungsstücke wechseln jetzt von Grün zu Rot **(33) (34)**. Sie haben den Sitz erfolgreich ausgebaut und können ihn von der Rückbank nehmen **(35)**.

Aufbewahrung der Anleitung

Beachten Sie unbedingt die Sicherheitshinweise. Lesen Sie die Anweisungen vor dem Einbau sorgfältig durch und bewahren Sie sie für spätere Kontrollen in der dafür vorgesehenen Tasche auf **(36)**.

Pflegehinweise

Alle Textilteile sind abnehmbar. Verwenden Sie bei leichter Verschmutzung einen feuchten Schwamm mit Seifenlauge oder waschen Sie den Bezug von Hand bei 30° C. Verwenden Sie kein chlorhaltiges Reinigungsmittel. Nicht für Waschmaschinen und Trockner geeignet.

HINWEIS

1 – Dies ist ein **ISOFIX-KINDERRÜCKHALTESYSTEM**. Es ist nach der Regelung Nr. 44, Änderungen 04, zur Benutzung in einem Fahrzeug mit **ISOFIX**-Anbindungen zugelassen.

2 – Es kann je nach Kategorie des Kinderrückhaltesystems und der Bauartgenehmigung in Fahrzeuge eingebaut werden, die über Sitzplätze mit einer Zulassung für **universelle ISOFIX**-Einrichtungen verfügen (siehe Handbuch des Fahrzeugs).

3 – Dieses System ist für folgende **ISOFIX**-Gewichtsrgruppen und -Größenklassen geeignet: **A, B** und **B1 / 9-18 kg**.

In Zweifelsfällen wenden Sie sich an den Hersteller des Rückhaltesystems oder Ihren Händler.

U hebt zojuist een ISOFIX autostoeltje Groep 1 aangeschaft en wij danken u hartelijk hiervoor. Indien u voor dit product assistentie nodig heeft of als u een accessoire wenst te vervangen, kunt u zich richten tot onze **klantenservice** (adresgegevens aan de achterzijde van deze gids).

VEILIGHEIDSINSTRUCTIES

DEZE HANDLEIDING DIENT AANDACHTIG GELEZEN TE WORDEN VOORDAT U MET DE INSTALLATIE START. EEN ONJUISTE INSTALLATIE KAN GEVAARLIJK ZIJN. **Dit autostoeltje dient alleen bevestigd te worden op de achterzitting van de auto die is voorzien van ISOFIX bevestigingen en een Top Tether bevestiging (ISOFIX universeel). Gelieve de gebruiksaanwijzing van uw auto te raadplegen.**

Let erop dat u het kindertuigje altijd correct vastzet en instelt en start uw auto nooit zonder te controleren of het stoeltje stevig op de autozitting is vastgezet, zoals in deze handleiding wordt aangegeven. Het is belangrijk om erop toe te zien dat de onderbuikriem van het tuigje zo laag mogelijk wordt geplaatst om het bekken van uw kind goed vast te houden. Let erop dat de riemen van het tuigje niet zijn gedraaid. Om een maximale veiligheid te garanderen dient het kinderstoeltje zodanig op de zitting bevestigd te worden dat het geen speling heeft. Zie de methode die in deze handleiding wordt aanbevolen. In geen enkel geval mag het stoeltje veranderd of met extra elementen aangepast worden. Het wordt aangeraden om het autostoeltje te vervangen als het een zware belasting heeft ondergaan door een ongeval of in geval van slijtage. Controleer regelmatig dat het tuigje geen enkel teken van slijtage toont; controleer vooral de bevestigingspunten, de naden en de instelpunten. Laat uw kind nooit in het stoeltje achter zonder toezicht. Let erop dat geen enkel onderdeel van het stoeltje klem raakt in een deur of een opklapbare zitting. Indien uw auto is uitgerust met een opklapbare achterzitting, let er dan op dat deze correct in de verticale positie is vergrendeld. Directe blootstelling aan zonlicht verhoogt de temperatuur in de auto. Daarom wordt het aangeraden om het kinderstoeltje te bedekken wanneer het leeg is, om te voorkomen dat onderdelen ervan en vooral de bevestigingen warm worden en brandwonden veroorzaken. Gebruik uw stoeltje niet zonder de hoes en vervang deze uitsluitend door een hoes die door de fabrikant wordt aanbevolen. In een noodgeval moet het kind snel bevrijd kunnen worden. De gesp is eenvoudig te openen en mag dus niet bedekt worden. U dient uw kind aan te leren om niet met de gesp te spelen. Controleer altijd dat er geen voedsel- of andere resten in de gesp van het tuigje of in het centrale afstelonderdeel zitten. Bagage en andere zware of spitse voorwerpen dienen in de auto vastgezet te worden. Voorwerpen die niet zijn vastgezet kunnen het kind bij een ongeval verwonden. Zorg ervoor dat het kind tijdens de winter niet met teveel dikke kleding in het stoeltje zit.

Uw Autostoeltje ISOFIX Groep 1

Dit kinderstoeltje valt onder Groep 1 en is ontworpen voor kinderen tussen 9 en 18 kg (of 9 maanden tot ongeveer 4 jaar). (1)

1. Romp + hoes
2. Schouderriem van het tuigje

3. Kruisriem
4. Regelknop van het tuigje
5. Regelriem van het tuigje
6. Regelhandvat van het ISOFIX systeem
7. ISOFIX basis
8. ISOFIX bevestigingen (x2)
9. Gesp van het tuigje
10. Veiligheidskoker (x2)
11. Vakje voor het opbergen van de handleiding
12. Top Tether riem
13. Ontgrendelingsknop van de ISOFIX bevestigingen(x2)
14. Riem voor het openen van het ISOFIX systeem
15. Verstelbare hoofdsteun (naar keuze volgens het model)
16. Kartelwieletje voor het regelen van de hoofdsteun (naar keuze volgens het model)

Installatie van het ISOFIX autostoeltje

BELANGRIJKE AANTEKENING OVER DE STOELTJES MET ZIJBEUGELS: zorg ervoor dat u het autostoeltje nooit aan de zijbeugels oppakt! **(2)**

Leg de Top Tether-riem over de rugleuning van het autostoeltje om te voorkomen dat deze klem komt te zitten bij de installatie **(3)**. Zet de ISOFIX bevestigingen van het autostoeltje zover mogelijk open door gelijktijdig aan het rode basishandvat en aan de rode riem voor het openen van het ISOFIX systeem te trekken **(4)**.

Plaats het autostoeltje op de achterzitting van uw auto en leg de ISOFIX bevestigingen tegenover de ISOFIX bevestigingspunten van de zitting **(5)**. Klik de ISOFIX bevestigingen op de bevestigingspunten, de controlepunten op iedere bevestiging moeten groen worden in plaats van rood **(6)**. Ontgrendel de veiligheidspal van het ISOFIX systeem door aan het rode basishandvat te trekken en licht tegen het autostoeltje te duwen **(7)**. Zodra de veiligheidspal ontgrendeld is, duwt u het autostoeltje gelijkmatig aan beide kanten naar achteren tot het achterste deel ervan goed tegen de zitting is geklemd **(8)**.

Haal de Top Tether riem langs de bovenkant van de autozitting en maak de sluithaak van de riem vast op het Top Tether bevestigingspunt van de auto **(9)**.

Afhankelijk van uw automodel kan het aanvullende Top Tether bevestigingspunt zich bevinden:

- achter de achterzitting van uw auto.
- op de vloer, achter in de auto.
- aan het plafond, achter in de auto.

Gelieve de gebruiksaanwijzing van uw auto te raadplegen voordat u het aanvullende Top Tether bevestigingspunt plaatst. Maak de Top Tether nooit vast op een plek die niet is aanbevolen door de autofabrikant. U dient in geen geval uw auto aan te passen voor het bevestigen van de Top Tether (bijvoorbeeld door zelf een bevestigingspunt te boren, schroeven of anders vast te maken).

Druk het stoeltje tegen de autozitting en trek aan het losse deel van de Top Tether riem. Zodra de spanning van de riem optimaal is, wordt het rode controlepunt van de Top

Tether riem groen (10).

Gesp van het tuigje

Voor het vergrendelen van het tuigje neemt u beide delen van de bretels bij elkaar (11) (12) en voert ze in de gesp, u dient een 'klik' te horen (13).

Voor het ontgrendelen van het tuigje drukt u op de rode knop van de gesp (14).

Als optie zijn bepaalde modellen ISOFIX autostoeltjes uitgerust met een gesp die van een geluidsalarm is voorzien. Het openingsalarm van de gesp waarschuwt de ouders als het kind de gesp tijdens een traject op een ongelegen moment opent.

BELANGRIJKE OPMERKING BIJ DE STOELTJES MET EEN GESP MET GELUIDS-ALARM: om het installeren van het kind in het stoeltje te vereenvoudigen is de gesp ingesteld om een geluidssignaal af te geven, nadat deze gedurende minstens 20 seconden vergrendeld is geweest. **Wanneer de gesp gesloten is en onmiddellijk wordt ontgrendeld, is er geen signaal.**

Instelling van het tuigje

Stel de schouderriemen van het tuigje in één van de aangegeven posities in (15) zodat ze steeds op het schouderniveau van uw kind liggen (zie paragraaf 'Aanpassingen van het tuigje').

Voor het vasttrekken van het tuigje: trek aan de riem die aan de voorkant van het autostoeltje zit (16).

OPGELET! een slecht ingesteld tuigje kan gevaarlijk zijn. U mag niet meer dan twee vingers tussen de schouderriem en het bovenlijfje van het kind kunnen leggen.

Voor het losmaken van het tuigje: druk op de knop van het centrale regelonderdeel en trek gelijktijdig aan beide schouderriemen (17) (Trek niet aan de veiligheidskokers die niet instelbaar zijn).

Aanpassing van het tuigje

Voor het instellen van de schouderhoogte: zet het stoeltje maximaal schuin (18) (zie ook paragraaf 'Beweging van het ISOFIX autostoeltje').

Maak het tuigje los om het metalen verbindingsplaatje te bereiken tussen de romp van het stoeltje en de ISOFIX basis (19). Neem één van de twee schouderriemen van het verbindingsplaatje af (20). Haal de losse schouderriem door het gat van de romp en de hoes (21). Hij hoeft niet door de veiligheidskoker te worden gehaald. Maak het bovenste deel van de hoes los (22). Haal de veiligheidskoker los door het bevestigingsdeel door het gat van de romp te halen en vervolgens door de hoes (23).

Maak het tuigje weer vast door het bevestigingsdeel van de veiligheidskoker door het gewenste gat van de hoes en de romp te halen. Let erop dat het bevestigingsdeel onder de riem in het gat goed zit (24). Haal de schouderriem weer door dezelfde gaten en maak deze vervolgens aan het metalen verbindingsplaatje vast (25). Herhaal dezelfde procedure voor het andere deel van de schouderriem. Let erop dat het tuigje niet is gedraaid. Breng de hoes weer op zijn plaats.

Schuine positie van het ISOFIX-autostoeltje

Duw de instelhendel onder de voorkant van het stoeltje omhoog, daarna de romp naar de voorkant of naar de achterkant trekken of duwen (26).

Verstelbare hoofdsteun (naar keuze volgens het model)

Maak het kartelwiel van de hoofdsteun los (27), stel de hoofdsteun op de gewenste hoogte af (28), daarna het kartelwiel weer vast aandraaien (29).

Het demonteren van het ISOFIX-autostoeltje

Maak de Top Tether riem los door op de spanner te drukken om het stoeltje te laten draaien (30) vervolgens de riem van zijn bevestigingspunt loshalen en naar u toehalen (31). Trek het autostoeltje met behulp van het rode handvat van de ISOFIX basis los (32). Aan elke kant van het stoeltje de ISOFIX bevestigingen van hun bevestigingspunt ontgrendelen door de ontgrendelingsknoppen van de bevestigingen naar u toe te trekken. De groene controlepunten van de bevestigingen worden rood (33) (34). Uw stoeltje is nu gedemonteerd en kan van de zitting af gehaald worden (35).

Opbergen van de gebruiksaanwijzing

Het is belangrijk om de veiligheidsvoorschriften te raadplegen. Lees deze instructies met aandacht voor het gebruik en bewaar ze voor toekomstig gebruik in het vakje dat hiervoor is bestemd (36).

Onderhoudsinstructies

Alle textieldelen kunnen verwijderd worden. Bij lichte vlekken met een vochtige spons met wat zeepwater schoonmaken, of op de hand wassen in een zeepsopje op 30°. Geen bleekwater gebruiken, niet strijken, niet in de wasmachine wassen, geen droger gebruiken.

WAARSCHUWING

1- Dit is een **ISOFIX BEVESTIGINGSSYSTEEM VOOR KINDEREN**. Het is goedgekeurd volgens Reglement Nr. 44, amendementen serie 04 voor een gebruik in voertuigen die met een **ISOFIX** bevestigingssysteem zijn uitgerust.

2 - Het kan worden geplaatst in voertuigen die beschikken over plaatsen die officieel zijn erkend als **universele ISOFIX** posities (zie de gebruiksaanwijzing van het voertuig), volgens de categorie en de maat van het bevestigingssysteem voor kinderen.

3 - Dit mechanisme is geschikt voor **ISOFIX** massagroepen en maatsoorten: **A, B** en **B1 / 9-18 kg**.

Neem contact op met de fabrikant of winkelier van het bevestigingssysteem indien u twijfelt.

Grazie per avere acquistato un seggiolino per auto ISOFIX gruppo 1. Per ricevere assistenza su questo prodotto o per cambiare gli accessori, è possibile rivolgersi al nostro **servizio clienti** (recapito sul retro del presente manuale).

ISTRUZIONI DI SICUREZZA

È NECESSARIO LEGGERE ATTENTAMENTE QUESTA AVVERTENZA PRIMA DEL MONTAGGIO. UN MONTAGGIO NON CORRETTO PUÒ RIVELARSI PERICOLOSO. Questo seggiolino per auto deve essere montato esclusivamente sul sedile posteriore del veicolo dotato di dispositivi di fissaggio ISOFIX e di un ancoraggio Top Tether (ISOFIX universale). Consultare il manuale d'uso del veicolo.

Allacciare e regolare correttamente l'imbracatura del bambino e non avviare mai l'auto senza aver verificato che il seggiolino sia saldamente fissato al sedile posteriore, come indicato nel presente manuale. È importante verificare che la cintura sottoaddominale dell'imbracatura sia agganciata il più in basso possibile per tenere ben fermo il bacino del bambino. Assicurarsi che le cinghie dell'imbracatura non siano attorcigliate. Per garantire una protezione ottimale, il seggiolino per bambino deve essere fissato sul sedile in modo da non permettere alcun gioco. Attenersi al metodo consigliato in questo manuale. Non alterare le caratteristiche del seggiolino in alcun modo, né aggiungere altri elementi. Si consiglia di sostituire il seggiolino se è stato sottoposto a urti violenti dovuti ad incidenti o in caso di usura. Assicurarsi periodicamente che l'imbracatura non presenti segni di usura; verificare in particolare i punti di fissaggio, le cuciture e i dispositivi di regolazione. Non lasciare mai il bambino sul seggiolino senza sorveglianza. Assicurarsi che nessun elemento del seggiolino sia bloccato nello sportello o nei sedili reclinabili. Se l'auto è dotata di un sedile posteriore reclinabile, assicurarsi che sia saldamente bloccato in posizione verticale. L'esposizione diretta al sole aumenta la temperatura all'interno del veicolo. Per questo motivo, si consiglia di coprire il seggiolino del bambino se è vuoto, in modo da evitare che gli elementi, in particolare i dispositivi di fissaggio, si scaldino causando ustioni al bambino. Non utilizzare il seggiolino senza la sua imbottitura e sostituirla esclusivamente con una raccomandata dal produttore. In caso di urgenza, il bambino deve poter essere liberato rapidamente. La fibbia ad apertura rapida non deve quindi essere coperta. Insegnare al bambino a non giocare con la fibbia. Verificare sempre che non vi siano residui alimentari o altro materiale nella fibbia dell'imbracatura o nel regolatore centrale. I bagagli e altri oggetti pesanti o appuntiti sistemati all'interno della vettura devono essere bloccati. In caso di incidente, qualsiasi oggetto non fissato rischia di ferire il bambino. D'inverno, fare attenzione a non posizionare il bambino nel seggiolino con abiti troppo voluminosi.

Seggiolino per auto ISOFIX del gruppo 1

Questo seggiolino rientra nel gruppo 1 ed è progettato per i bambini con un peso compreso tra i 9 e i 18 kg (da 9 mesi a 4 anni circa). (1)

1. Seduta + imbottitura
2. Bretella della spalla dell'imbracatura
3. Cinghia dell'inguine
4. Pulsante di regolazione dell'imbracatura

5. Cinghia di regolazione dell'imbracatura
6. Impugnatura di regolazione del sistema ISOFIX
7. Base ISOFIX
8. Connettori ISOFIX (x2)
9. Fibbia dell'imbracatura
10. Salvaspalla (x2)
11. Tasca per la sistemazione delle istruzioni
12. Cinghia Top Tether
13. Pulsante di sblocco dei connettori ISOFIX (x2)
14. Cinghia del sistema ISOFIX
15. Poggiatesta regolabile (come opzione a seconda del modello)
16. Manopola di regolazione del poggiatesta (come opzione a seconda del modello)

Installazione del seggiolino per auto ISOFIX

NOTA IMPORTANTE SUI SEGGIOLINI DOTATI DI MANIGLIE LATERALI: assicurarsi di non utilizzare il seggiolino per auto tenendolo per le maniglie. **(2)**

Tirare la cinghia Top Tether sullo schienale del seggiolino per auto per evitarne il blocco durante il montaggio **(3)**. Allungare al massimo i connettori ISOFIX del seggiolino per auto tirando contemporaneamente l'impugnatura rossa della base e la cinghia rossa del sistema ISOFIX **(4)**.

Posizionare il seggiolino per auto sul sedile posteriore del veicolo e collocare i connettori ISOFIX in corrispondenza dei punti di ancoraggio ISOFIX del sedile **(5)**. Inserire i connettori ISOFIX nei punti di ancoraggio. Le spie presenti su ciascun connettore da rosse devono diventare verdi **(6)**. Sbloccare il dispositivo di sicurezza del sistema ISOFIX tirando l'impugnatura rossa della base e spingendo leggermente il seggiolino per auto **(7)**. Una volta sbloccato il dispositivo di sicurezza, spingere il seggiolino per auto esercitando una pressione uniforme su entrambi i lati fino a quando la parte posteriore del seggiolino non aderisca perfettamente al sedile **(8)**.

Far passare la cinghia Top Tether sulla parte superiore del sedile e agganciare il moschettone della cinghia al punto di ancoraggio Top Tether del veicolo **(9)**.

A seconda del modello del veicolo, il punto di ancoraggio complementare Top Tether può trovarsi:

- Dietro il sedile posteriore del veicolo.
- Sul pianale, nella parte posteriore del veicolo.
- Sul tettuccio, nella parte posteriore del veicolo.

Consultare il manuale d'uso del veicolo per l'individuazione del punto di ancoraggio complementare Top Tether. Non fissare mai il dispositivo Top Tether in un punto non consigliato dal costruttore del veicolo. Non modificare mai di propria iniziativa il veicolo al fine di fissare il dispositivo Top Tether, ad esempio mediante foratura, avvvitamento o fissaggio di un ancoraggio.

Far aderire il seggiolino al sedile del veicolo e tirare l'estremità libera della cinghia Top Tether. Quando la tensione della cinghia è ottimale, la spia della cinghia Top Tether da

rossa diventa verde (10).

Fibbia dell'imbracatura

Per bloccare l'imbracatura, unire le due estremità delle bretelle (11) (12) e introdurle nella fibbia fino ad udirne lo scatto in posizione (13).

Per sbloccare l'imbracatura, premere il pulsante rosso della fibbia (14).

Alcuni modelli di seggiolino per auto ISOFIX includono una fibbia dotata di un allarme acustico, come opzione. L'allarme di apertura della fibbia consente di avvisare i genitori nell'eventualità in cui il bambino apra inavvertitamente la fibbia durante il viaggio.

NOTA IMPORTANTE SUI SEGGIOLINI DOTATI DI UNA FIBBIA CON ALLARME SONORO: al fine di semplificare il posizionamento del bambino nel seggiolino, la fibbia è stata impostata in modo da suonare dopo che è stata bloccata per almeno 20 secondi. **La fibbia non suona nel caso in cui sia stata chiusa e poi immediatamente sbloccata.**

Regolazione dell'imbracatura

Regolare le bretelle delle spalle dell'imbracatura in una delle due posizioni proposte (15) affinché passino sempre al di sopra delle spalle del bambino (vedere il paragrafo "Regolazione dell'imbracatura").

Per stringere l'imbracatura: tirare la cinghia posizionata nella parte anteriore del seggiolino (16).

ATTENZIONE: un'imbracatura non regolata in modo appropriato può risultare pericolosa. Tra la bretella della spalla e il busto del bambino non deve essere possibile inserire più di due dita.

Per allentare l'imbracatura: premere il pulsante del regolatore centrale e tirare contemporaneamente le due bretelle (17). Non tirare i salvaspalla, non sono regolabili.

Regolazione dell'imbracatura

Per regolare l'altezza della spalla: inclinare il seggiolino al massimo (18) (vedere anche il paragrafo "Inclinazione del seggiolino per auto ISOFIX").

Allentare l'imbracatura per accedere alla fibbia metallica di collegamento situata tra la seduta del seggiolino e la base ISOFIX (19). Sganciare una delle due estremità della fibbia di collegamento (20). Una volta staccata, far passare la bretella della spalla attraverso il foro della seduta e l'asola dell'imbottitura (21). Non è necessario farla passare attraverso il salvaspalla. Rimuovere la parte superiore dell'imbottitura (22). Rimuovere il salvaspalla e far passare il pezzo di ritenuta attraverso il foro della seduta, poi attraverso l'asola dell'imbottitura (23).

Rimontare l'imbracatura facendo passare il pezzo di ritenuta del salvaspalla attraverso l'asola dell'imbottitura e della seduta. Assicurarsi che il pezzo di ritenuta sia ben sistemato nell'asola posta al di sotto di quella di passaggio della cintura (24). Far passare nuovamente la bretella della spalla attraverso le stesse asole e poi riagganciarla alla fibbia metallica di collegamento (25). Ripetere la stessa procedura per l'altra bretella

della spalla. Assicurarsi che l'imbracatura non sia attorcigliata. Riposizionare l'imbotitura.

Inclinazione del seggiolino per auto ISOFIX

Spingere verso l'alto la leva di regolazione situata sotto la parte anteriore della seduta del seggiolino, quindi tirare o spingere la seduta in avanti o indietro (26).

Poggiatesta regolabile (come opzione a seconda del modello)

Poussez vers Allentare la manopola del poggiatesta (27), regolarne l'altezza (28) e quindi avvitare nuovamente la manopola (29).

Smontaggio del seggiolino per auto ISOFIX

Distendere la cinghia Top Tether appoggiandola sul dispositivo di tensione per farla ruotare (30), poi sganciare la cinghia dal punto di ancoraggio e portare la cinghia verso di sé (31). Tirare il seggiolino per auto mediante l'impugnatura rossa della base ISOFIX (32). Su ciascun lato del seggiolino, sbloccare i connettori ISOFIX dai punti di ancoraggio tirando verso di sé i pulsanti di sblocco dei connettori. Le spie dei connettori da verdi diventano rosse (33) (34). A questo punto, il seggiolino è smontato e può essere rimosso dal sedile (35).

Sistemazione delle istruzioni

È importante consultare le istruzioni di sicurezza. Leggere attentamente le istruzioni prima dell'utilizzo e conservarle nell'apposita tasca per le consultazioni successive (36).

Consigli per la manutenzione

Tutte le parti in tessuto sono sfoderabili. In caso di macchie leggere, pulire con una spugna inumidita con acqua e sapone oppure lavare a mano in acqua e sapone a una temperatura di 30°. Non utilizzare candeggina, non stirare, non lavare in lavatrice, non asciugare in asciugabiancheria.

AVVERTENZA

1- Questo seggiolino per auto è un **DISPOSITIVO DI RITENUTA PER BAMBINI ISOFIX**. È omologato in ottemperanza al regolamento n°44, emendamenti serie 04 per essere utilizzato in un veicolo dotato di sistema di ancoraggio **ISOFIX**.

2 - Può essere installato nei veicoli dotati di sedili omologati come posizioni **ISOFIX universali** (vedere il manuale d'uso del veicolo), a seconda della categoria del dispositivo di ritenuta per bambini e del modello.

3 - Il peso e le classi di dimensioni **ISOFIX** a cui si adatta questo dispositivo sono: **A, B** e **B1 / 9-18 kg**.

In caso di dubbio, contattare il produttore del dispositivo di ritenuta o il rivenditore più vicino.

Le agradecemos que haya adquirido una silla para coche ISOFIX de grupo 1. Si desea obtener ayuda referente a este producto, o si desea cambiar un accesorio, puede dirigirse a nuestro **servicio de atención al cliente** (los datos figuran en el reverso de estas instrucciones).

INDICACIONES DE SEGURIDAD

ES PRECISO LEER CON ATENCIÓN ESTE AVISO ANTES DE COMENZAR LA INSTALACIÓN. UNA INSTALACIÓN INCORRECTA PUEDE RESULTAR PELIGROSA. Esta silla para coche sólo debe instalarse en el asiento trasero de un vehículo equipado con fijaciones ISOFIX y con un anclaje Top Tether (ISOFIX universal). Consulte el manual de uso de su vehículo.

Recuerde siempre fijar y ajustar correctamente el arnés del niño y no arranque nunca sin verificar que la silla está fijada con firmeza al asiento del coche tal y como se indica en estas instrucciones. Es importante asegurarse de que la correa subabdominal del arnés está instalada lo más baja posible para que sujete con firmeza la pelvis de su hijo. Compruebe que las correas del arnés no están retorcidas. El asiento infantil debe estar fijo sobre el asiento del coche de manera que no se mueva, para asegurar la máxima protección. Consulte el método recomendado en este aviso. El asiento no debe modificarse de ningún modo ni deben añadirse elementos a él. Se recomienda sustituir este asiento para coches si ha sufrido un esfuerzo violento debido a un accidente o en caso de desgaste. Compruebe periódicamente que el arnés no presenta ninguna señal de desgaste, verifique especialmente los puntos de fijación, las costuras y los sistemas de ajuste. No deje nunca a su hijo en el asiento sin vigilancia. Asegúrese de que ningún elemento del asiento está atascado en una puerta o en un asiento abatible. Si su coche está equipado con un asiento trasero abatible, compruebe que está bloqueado correctamente en posición vertical. La exposición directa al sol aumenta la temperatura en el interior de los vehículos. Por esta razón, se recomienda que cubra el asiento infantil cuando se encuentre vacío, para evitar que los elementos, especialmente las fijaciones, se calienten y quemen al niño. No utilice el asiento sin la cubierta y no la sustituya por otra que no esté recomendada por el fabricante. En caso de urgencia, es preciso poder liberar al niño con rapidez. Por lo tanto, el cierre que puede abrirse fácilmente no debe cubrirse. Debe enseñar a su hijo a no jugar con el cierre. No se olvide nunca de comprobar que no haya restos de comida u otros objetos en el cierre del arnés o en el ajuste central. El equipaje y otros objetos pesados o puntiagudos deben estar inmovilizados en el coche. Los objetos que no estén atados pueden herir al niño en caso de accidente. No instale al niño con ropa demasiado voluminosa en invierno.

La silla para coche ISOFIX de grupo 1

Este asiento infantil está clasificado en el Grupo 1 y está diseñado para niños entre 9 y 18 kg (es decir, desde los 9 meses hasta alrededor de los 4 años). (1)

1. Soporte y cubierta
2. Correa para el hombro del arnés
3. Correa para la entrepierna
4. Botón de ajuste del arnés

5. Correa de ajuste del arnés
6. Asa de ajuste del sistema ISOFIX
7. Base ISOFIX
8. Conectores ISOFIX (x2)
9. Cierre del arnés
10. Funda de seguridad (x2)
11. Bolsillo para la conservación del manual
12. Correa Top Tether
13. Botón de desbloqueo de los conectores ISOFIX (x2)
14. Correa para el despliegue del sistema ISOFIX
15. Cabezal regulable (opcional según el modelo)
16. Rueda de ajuste del cabezal (opcional según el modelo)

Instalación de la silla para coche ISOFIX

NOTA IMPORTANTE REFERENTE A LAS SILLAS EQUIPADAS CON ARCOS LATERALES:

LETS: No manipule nunca su silla para coche sosteniéndola por los arcos. **(2)**

Doble la correa Top Tether sobre el respaldo de la silla para coche para evitar que se atasque durante la instalación **(3)**. Despliegue al máximo los conectores ISOFIX de la silla para coche tirando simultáneamente del asa roja de la base y de la correa roja de despliegue del sistema ISOFIX **(4)**.

Coloque la silla para coche en el asiento trasero del vehículo y ponga los conectores ISOFIX de cara a los puntos de anclaje ISOFIX del asiento **(5)**. Presione los conectores ISOFIX sobre los puntos de anclaje, los testigos que hay en cada conector deben pasar del rojo al verde **(6)**. Desbloquee el seguro del sistema ISOFIX tirando del asa roja de la base y empujando ligeramente la silla para coche **(7)**. Una vez desbloqueado el seguro, empuje la silla para coche ejerciendo una presión uniforme sobre los dos lados hasta que la parte trasera de la silla para coche esté colocada firmemente contra el asiento **(8)**.

Pase la correa Top Tether por encima del asiento del vehículo y enganche el mosquetón de la correa al punto de anclaje Top Tether del vehículo **(9)**.

El punto de anclaje adicional Top Tether puede colocarse, según el modelo de su vehículo:

- Detrás del asiento trasero del vehículo.
- En el suelo, en la parte trasera del vehículo.
- En el techo, en la parte trasera del vehículo.

Consulte el manual de uso de su vehículo para colocar el punto de anclaje adicional Top Tether. No fije el Top Tether en un lugar no recomendado por el fabricante del vehículo. En ningún caso debe modificar su vehículo para fijar el Top Tether (por ejemplo perforando, atornillando o fijando un anclaje por su cuenta).

Coloque la silla contra el asiento del vehículo y tire de la cinta libre de la correa Top Tether. Cuando la tensión de la correa sea óptima, el testigo de la correa Top Tether pasará del rojo al verde **(10)**.

Cierre del arnés

Para bloquear el arnés, junte las dos cintas de suspensión **(11)** **(12)** e introdúzcalas en el cierre; oirá un «clic» **(13)**.

Para desbloquear el arnés, presione el botón rojo del cierre **(14)**.

Opcionalmente, algunos modelos de sillas para coche ISOFIX están equipados con un cierre con alarma sonora. La alarma de apertura del cierre alerta a los padres si el niño abre el cierre de manera inesperadamente durante un trayecto.

NOTA IMPORTANTE REFERENTE A LAS SILLAS EQUIPADAS CON CIERRE CON ALARMA SONORA: para facilitar la instalación del niño en la silla para coche, el cierre se ha ajustado para sonar cuando ha permanecido bloqueado durante 20 segundos como mínimo. **Si el cierre se cierra y se desbloquea inmediatamente después, no sonará.**

Arnés de seguridad

Ajuste las correas para los hombros del arnés en una de las dos posiciones propuestas **(15)** para que se encuentren siempre a la altura de los hombros de su hijo (consulte el párrafo «**Ajuste del arnés**»).

Para apretar el arnés: estire la correa situada en la parte delantera del asiento **(16)**.

ATENCIÓN: un arnés mal ajustado puede ser peligroso. No se deben poder introducir más de dos dedos entre la correa para el hombro y el cuerpo del niño.

Para aflojar el arnés: presione el botón del ajuste central y tire simultáneamente de las dos correas para los hombros **(17)** (No tire de las fundas de seguridad que no son ajustables).

Ajuste del arnés

Para ajustar la altura del hombro: Incline la silla al máximo **(18)** (consulte también el párrafo «**Inclinación de la silla para coche ISOFIX**»).

Afloje el arnés para tener acceso a la placa metálica de conexión situada entre el soporte de la silla y la base ISOFIX **(19)**. Retire una de las dos cintas de la placa de conexión **(20)**. Haga pasar la correa para el hombro que está suelta a través de la presilla del soporte y de la cubierta **(21)**. No es necesario hacerla pasar a través de la funda de seguridad. Suelte la parte superior de la cubierta **(22)**. Desmonte la funda de seguridad haciendo pasar la pieza de retención a través de las presillas del soporte y de la cubierta **(23)**.

Vuelva a montar el arnés haciendo pasar de nuevo la pieza de retención de la funda de seguridad por la presilla deseada de la cubierta y del soporte. Compruebe que la pieza de retención está colocada con firmeza en la presilla situada debajo del lugar por donde pasa la correa **(24)**. Vuelva a hacer pasar la correa para el hombro a través de las mismas presillas y, a continuación, vuelva a unir las a la placa metálica de conexión **(25)**. Repita el mismo procedimiento para la otra cinta de la correa para el hombro. Compruebe que el arnés no está retorcido. Vuelva a colocar la cubierta.

Inclinación de la silla para coche ISOFIX

Levante la palanca de ajuste situada bajo la parte delantera del asiento de la silla y empuje o tire del soporte hacia adelante o hacia atrás (26).

Cabecal regulable (opcional según el modelo)

Afloje la rueda del cabecal (27), ajuste el cabecal a la altura deseada (28) y, a continuación, vuelva a apretar la rueda (29).

Desmontaje de la silla para coche ISOFIX

Afloje la correa Top Tether presionando el tensorador para que gire (30) y, a continuación, desenganche la correa de su punto de anclaje y tire de ella hacia usted (31). Tire de la silla para coche accionando el asa roja de la base ISOFIX (32). A cada lado de la silla, desbloquee los conectores ISOFIX de sus puntos de anclaje tirando hacia usted los botones de desbloqueo de los conectores. Los testigos de los conectores pasan del verde al rojo (33) (34). Su silla ya está desmontada y puede retirarse del asiento (35).

Conservación de la guía de uso

Es importante que consulte las indicaciones de seguridad. Lea las instrucciones con atención antes de utilizar el producto y consérvelas en el bolsillo previsto a tal efecto como referencia en el futuro (36).

Consejos de mantenimiento

Todas las piezas textiles son desmontables. En caso de manchas superficiales, límpielas con una esponja humedecida con agua jabonosa o lávelas a mano con agua jabonosa a 30°. No utilice lejía, plancha, lavadora ni secadora para limpiarlas.

ADVERTENCIA

- 1- Éste es un SISTEMA DE RETENCIÓN INFANTIL **ISOFIX**. Está homologado conforme al reglamento n.º 44, enmiendas serie 04 para el uso en un vehículo equipado con sistema de anclajes **ISOFIX**.
- 2 - Podrá instalarse en los vehículos que dispongan de asientos homologados como posiciones **ISOFIX universales** (consulte el manual de uso del vehículo), según la categoría del sistema de retención infantil y del tamaño.
- 3 - El grupo de masa y la clase de tamaño **ISOFIX** para los que conviene utilizar este sistema son: **A, B y B1/de 9 a 18 kg**.

En caso de duda, póngase en contacto con el fabricante del sistema de retención o con su distribuidor.

Parabéns por ter adquirido esta cadeira para automóvel ISOFIX do Grupo 1. Se precisar de ajuda relativamente a este produto, ou se pretender substituir qualquer acessório, dirija-se ao nossos **serviço de clientes** (os contactos estão indicados na contracapa deste manual).

INSTRUÇÕES DE SEGURANÇA

ANTES DE DAR INÍCIO À INSTALAÇÃO DESTA CADEIRA, LEIA ATENTAMENTE ESTE MANUAL. UMA INSTALAÇÃO INCORRECTA PODE SER PERIGOSA. Esta cadeira só pode ser instalada no banco traseiro de um veículo equipado com o sistema de fixação ISOFIX e com correia superior Top Tether (ISOFIX universal). Para mais informações, consulte o manual de utilização do seu veículo.

Nunca se esqueça de prender o cinto de segurança da criança, nem de o regular devidamente, e nunca coloque o veículo em marcha sem se certificar de que a cadeira está solidamente fixada ao banco do veículo, conforme indicado neste manual. É importante certificar-se de que a correia subabdominal do cinto de segurança esteja posicionado o mais baixo possível, para prender bem a zona da bacia da criança. Assegure-se sempre de que as correias do cinto de segurança não estejam torcidas. Para assegurar a maior protecção possível, a cadeira de criança deve ser prendida ao banco de forma a não apresentar qualquer folga. Respeite o método de fixação recomendado neste manual. Esta cadeira não pode ser modificada, nem lhe podem ser acrescentados quaisquer elementos. Na eventualidade de a cadeira ter sido submetida a um esforço violento, em resultado de um acidente, ou de a cadeira apresentar quaisquer sinais de desgaste, ela tem de ser substituída. Verifique periodicamente o cinto de segurança, para se certificar de que não apresenta qualquer sinal de desgaste; de modo particular, verifique os pontos de fixação, as costuras e os dispositivos de regulação. Nunca deixe a criança na cadeira sem vigilância. Assegure-se de que nenhum elemento da cadeira fique entalado numa porta ou num banco rebatível. Se o seu automóvel tiver um banco traseiro de encosto rebatível, certifique-se de que o respectivo encosto está correctamente fixado na posição vertical. A exposição directa ao sol aumenta a temperatura no interior dos veículos. É por esse motivo que é recomendável tapar a cadeira de criança quando ela não estiver a ser ocupada, para evitar que os seus componentes, e, de modo especial, os dispositivos de fixação, aqueçam e provoquem queimaduras na criança. Nunca utilize a cadeira sem o respectivo forro; sempre que tiver de substituir o forro, deverá substituí-lo por um recomendado pelo fabricante da cadeira. Em caso de situações de emergência, a criança deverá poder ser libertada rapidamente. Assim, o fecho que se pode abrir com toda a facilidade não deve ficar tapado por nada. É fundamental ensinar à criança que nunca deve brincar com o fecho. Certifique-se sempre de que não hajam restos de alimentos, ou de outras coisas, presas no fecho do cinto de segurança ou no dispositivo de ajuste central. Tanto as peças de bagagem, como os objectos pesados ou pontiagudos que sejam transportados no veículo devem ser bem presos. Em caso de acidente, um objecto que não esteja preso pode causar lesões na criança. No Inverno, evite colocar a criança na cadeira com peças de vestuário demasiado volumosas.

A sua cadeira para automóvel ISOFIX do Grupo 1

Esta cadeira de criança está classificada como pertencendo ao Grupo 1, e foi concebida para crianças com um peso compreendido entre os 9 e os 18 kg (ou seja, para crianças entre os 9 meses e os 4 anos, aproximadamente) (1).

1. Concha + forro
2. Correias do cinto de segurança que passam sobre os ombros
3. Correia do cinto de segurança que passa entre as pernas
4. Botão de ajuste do cinto de segurança
5. Correia de ajuste do cinto de segurança
6. Punho de regulação do sistema ISOFIX
7. Base ISOFIX
8. Conectores ISOFIX (x2)
9. Fecho do cinto de segurança
10. Protecção de segurança (x2)
11. Bolso para arrumação do manual
12. Correia Top Tether
13. Botão de desbloqueio dos conectores ISOFIX (x2)
14. Correia para a abertura do sistema ISOFIX
15. Apoio para a cabeça regulável (opcional, em função do modelo)
16. Dispositivo de regulação do apoio para a cabeça (opcional, em função do modelo)

Instalação da cadeira de criança para automóvel ISOFIX

NOTA IMPORTANTE RELATIVA ÀS CADEIRAS COM ARCOS LATERAIS: Nunca segure na cadeira pelos arcos laterais! (2)

Puxe para baixo a correia Top Tether, de modo a ficar sobre o encosto da cadeira, para evitar que fique entalada durante a instalação (3). Estique o mais possível os conectores ISOFIX da cadeira, puxando simultaneamente pelo punho vermelho da base e pela correia vermelha de abertura do sistema ISOFIX (4).

Coloque a cadeira de criança sobre o banco do veículo e posicione os conectores ISOFIX em frente dos pontos de fixação ISOFIX do banco (5). Fixe os conectores ISOFIX aos pontos de fixação, certificando-se de que ouve um estalido; os indicadores existentes em cada conector devem mudar de cor, do vermelho para o verde (6). Desbloqueie o bloqueio de segurança do sistema ISOFIX, puxando pelo punho vermelho da base e empurrando ligeiramente a cadeira para automóvel (7). Depois de o bloqueio de segurança ter sido desbloqueado, empurre a cadeira, exercendo uma pressão uniforme de ambos os lados, até a parte de trás da cadeira para criança ficar bem apoiada contra o banco do veículo (8).

Passa a correia Top Tether por cima do banco do veículo e prenda o mosquetão da correia ao ponto de fixação Top Tether do veículo (9).

O ponto de fixação Top Tether complementar pode estar instalado, dependendo do modelo do seu veículo:

- por trás do banco traseiro do veículo;
- no pavimento, na parte de trás do veículo;
- no tecto, na parte de trás do veículo.

Consulte o manual de utilização do veículo, para determinar onde se encontra o ponto de fixação Top Tether complementar. Nunca prenda a correia Top Tether a um local que não seja recomendado para esse efeito pelo construtor do veículo. Nunca deve modificar o seu veículo, sejam em que circunstâncias forem, para prender a correia Top Tether (como, por exemplo, abrindo um furo para fixação da correia, ou instalando um ponto de fixação).

Encoste completamente a cadeira ao banco do veículo, e puxe pela tira livre da correia Top Tether. Assim que a tensão da correia for a óptima, o indicador da correia Top Tether muda de cor, do vermelho para o verde **(10)**.

Fecho do cinto de segurança

Para prender o cinto de segurança, monte as duas extremidades das tiras **(11)** **(12)** e introduza-as no fecho; certifique-se de que ouve um estalido **(13)**.

Para soltar o cinto de segurança, só tem de premir o botão vermelho do fecho **(14)**.

Alguns modelos de cadeiras para automóvel ISOFIX estão equipadas com um fecho com alarme sonoro. O alarme de abertura do fecho permite aos pais serem alertados se a criança abrir intempestivamente o fecho durante uma deslocação.

NOTA IMPORTANTE SOBRE AS CADEIRAS EQUIPADAS COM FECHO DO CINTO DE SEGURANÇA COM ALARME SONORO: Para simplificar a instalação da criança na cadeira para automóvel, o fecho foi regulado para emitir um som depois de ter estado fechado durante, pelo menos, 20 segundos. **Se o fecho tiver sido fechado e voltar a ser aberto logo a seguir não é emitido qualquer som.**

Regulação do cinto de segurança

Ajuste as correias do cinto de segurança que passam sobre os ombros de modo a passarem por uma das posições previstas para o efeito **(15)**, a fim de que passem sempre ao nível dos ombros da criança (consulte o parágrafo “**Ajuste do cinto de segurança**”).

Para apertar o cinto de segurança: Puxe pela correia situada na parte da frente da cadeira **(16)**.

ATENÇÃO: Um cinto de segurança mal ajustado pode ser perigoso. Não deve conseguir introduzir mais de dois dedos entre a correia do cinto que passa sobre o ombro e o tronco da criança.

Para desapertar o cinto de segurança: Prima o botão do dispositivo de ajuste central e puxe ao mesmo tempo pelas duas correias que passam sobre os ombros **(17)** (Nunca puxe pelas protecções de segurança, pois elas não são reguláveis).

Ajuste do cinto de segurança

Para regular a altura dos ombros: Incline a cadeira o mais possível **(18)** (consulte também o parágrafo “**Inclinação da cadeira de criança para automóvel ISOFIX**”).

Solte o cinto de segurança para poder aceder à placa metálica de ligação, situada entre a concha da cadeira e a base ISOFIX **(19)**. Retire uma das duas extremidades da placa

de ligação (20). Passe a correia do cinto de segurança que passa sobre o ombro que acabou de soltar através do orifício oblongo da concha e do forro (21). Não é necessário passá-la através da protecção de segurança. Solte a parte de cima do forro (22). Desmonte a protecção de segurança, fazendo passar a peça de retenção através dos orifícios oblongos da concha e, em seguida, do forro (23).

Volte a montar o cinto de segurança, voltando a passar a peça de retenção da protecção de segurança pelo orifício oblongo pretendido da concha e do forro. Certifique-se de que a peça de retenção esteja presa no orifício oblongo situado por baixo da passagem da correia (24). Volte a passar a correia do cinto de segurança que passa sobre o ombro pelos mesmos orifícios oblongos e, em seguida, volte a prendê-la à placa metálica de ligação (25). Repita o processo para a outra extremidade da correia do cinto de segurança que passa sobre o outro ombro. Certifique-se de que o cinto de segurança não ficou torcido. Volte a colocar o forro na devida posição.

Inclinação da cadeira de criança para automóvel ISOFIX

Empurre para cima a alavanca de regulação, situada por baixo da parte da frente do assento da cadeira, e, em seguida, puxe ou empurre a concha para a frente ou para trás (26).

Apoio para a cabeça regulável (opcional, em função do modelo)

Abra o dispositivo de regulação do apoio para a cabeça (27), ajuste o apoio à altura desejada (28) e, em seguida, volte a fechar o dispositivo de regulação (29).

Desmontagem da cadeira de criança para automóvel ISOFIX

Afrouxe a correia Top Tether, pressionando o dispositivo tensor para o fazer rodar (30) e, em seguida, liberte a correia do respectivo ponto de fixação, e puxe a correia para si (31). Puxe a cadeira para automóvel accionando o punho vermelho da base ISOFIX (32). De cada lado da cadeira, solte os conectores ISOFIX dos respectivos pontos de fixação, puxando para si os botões de desbloqueio dos conectores. Os indicadores dos conectores mudam de cor, do verde para o vermelho (33) (34). A cadeira já está desmontada, podendo ser retirada do banco do veículo (35).

Conservação do manual de utilização

É fundamental consultar as instruções de segurança. Leia estas instruções com toda a atenção antes de utilizar a cadeira pela primeira vez, e guarde-as no bolso de que a cadeira dispõe para esse efeito, para as poder consultar sempre que necessário (36).

Conselhos de manutenção

Todos os elementos têxteis podem ser removidos. Em caso de nódoas pequenas, limpe com uma esponja humedecida numa solução de água e detergente, ou lave à mão, a 30º, em água com detergente. Nunca utilize lixívia, não passe a ferro, não lave na máquina e não seque num secador de roupa.

AVISO

1- Esta cadeira é um SISTEMA DE RETENÇÃO PARA CRIANÇAS **ISOFIX**. Este sistema está homologado nos termos do disposto no regulamento n.º 44, série de alterações 04, para uma utilização num veículo equipado com um sistema de fixação **ISOFIX**.

2 - Este sistema poderá ser instalado em veículos equipados com placas homologadas como sendo posições **ISOFIX universais** (consulte o manual de utilização do veículo), em função da categoria do dispositivo de retenção para crianças e do modelo.

3 - O grupo de peso e a classe de tamanho **ISOFIX** para os quais este dispositivo está adequado são os seguintes: **A, B e B1 / 9-18 kg**.

Em caso de dúvida, entre em contacto com o fabricante do dispositivo de retenção ou com o seu revendedor.

(TEAMTEX)

Z.I. de Montbertrand - Rue du Claret
38230 Charvieu-Chavagneux
FRANCE

www.nania.com