

123

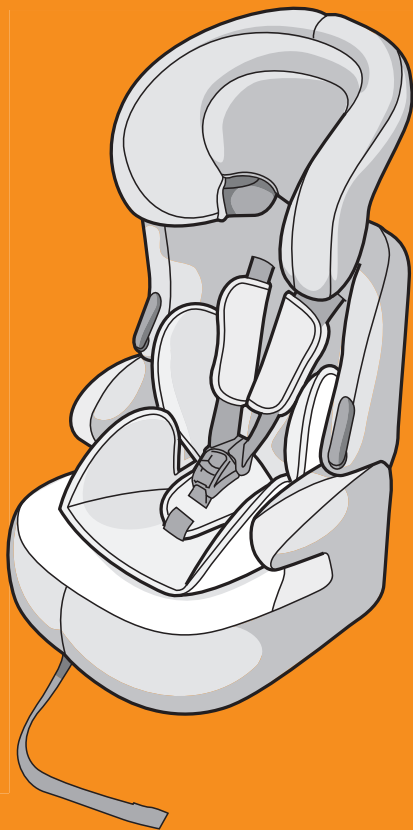

Side
Protection

FC2901

Guide d'utilisation - Rehausseur Groupe 1-2-3

de 9 à 36 kg (de 9 mois à 12 ans environ)

FR

User guide - Booster Seat Group 1-2-3

from 9 to 36 kg (from approximately 9 months to 12 years)

GB

Gebrauchsanleitung - Kinderautositz Gruppe 1-2-3

von 9 bis 36 kg (von 9 Monaten bis ca. 12 Jahren)

DE

Gebruiksaanwijzing - Verhoger Groep 1-2-3

van 9 tot 36 kg (van 9 maanden tot ongeveer 12 jaar)

NL

Manuale d'uso - Rialzo Gruppo 1-2-3

da 9 a 36 kg (da 9 mesi a 12 anni circa)

IT

Instrucciones de uso - Alzador de Grupo 1-2-3

de 9 a 36 kg (de 9 meses a 12 años aproximadamente)

ES

Guia de utilização - Assento Elevatório Grupo 1-2-3

de 9 a 36 kg (de 9 meses a 12 anos aproximadamente)

PT

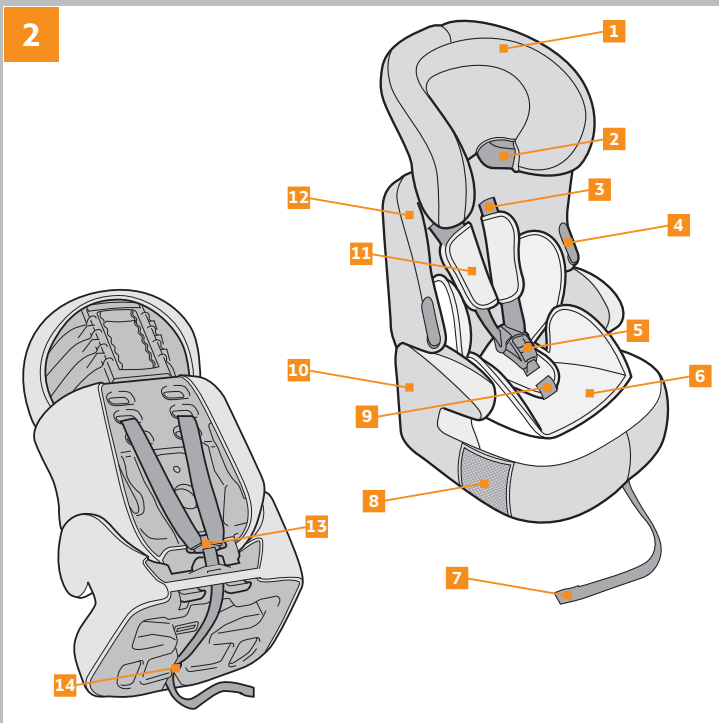
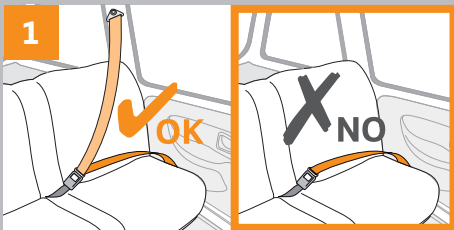

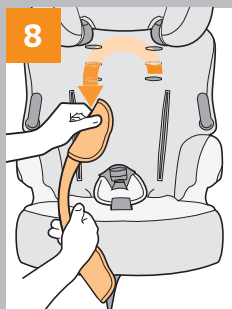
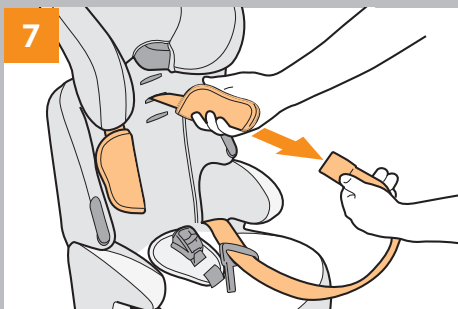
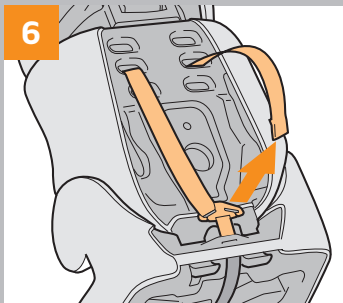
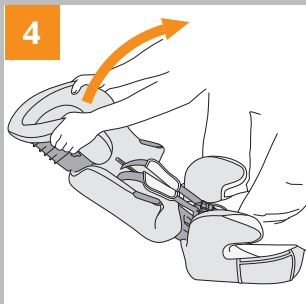
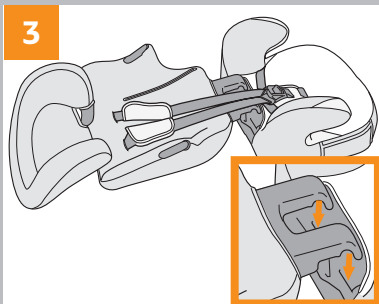

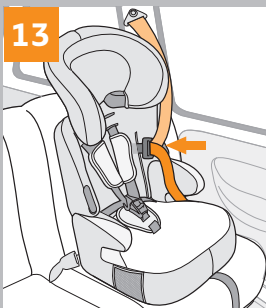
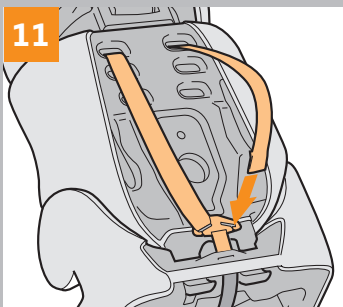
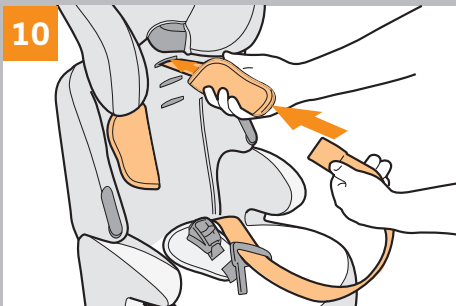
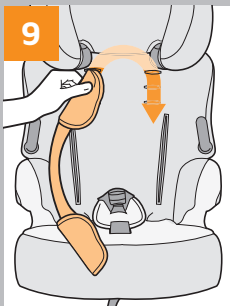

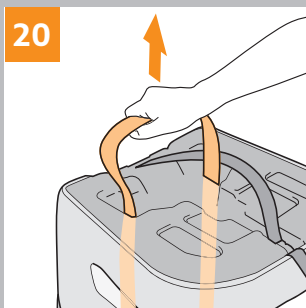
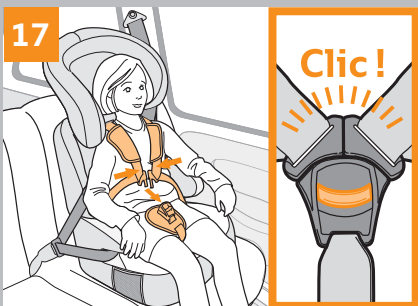
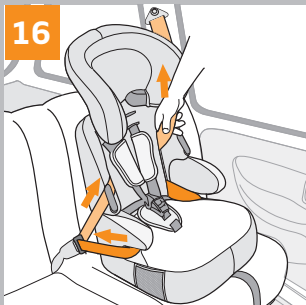
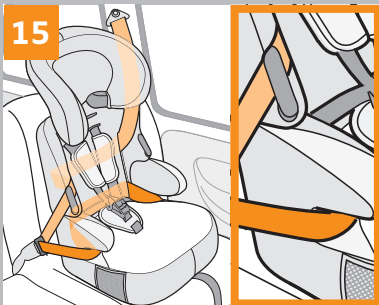

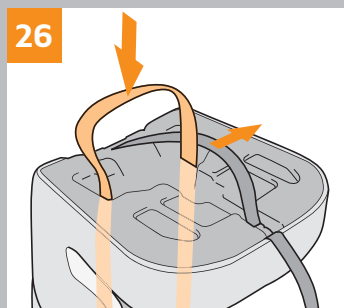
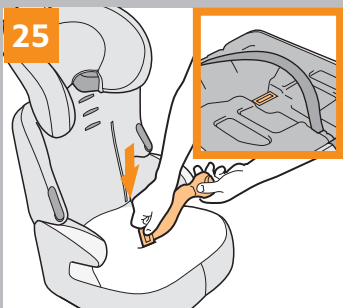
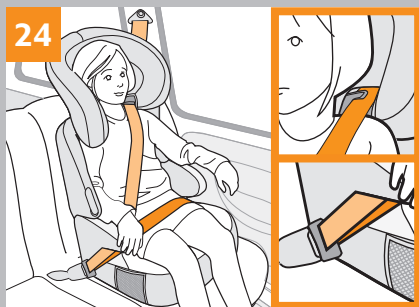
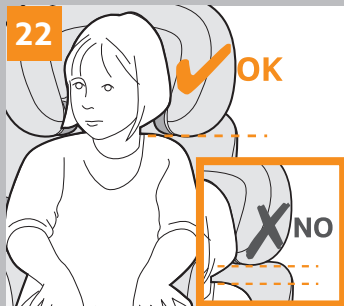
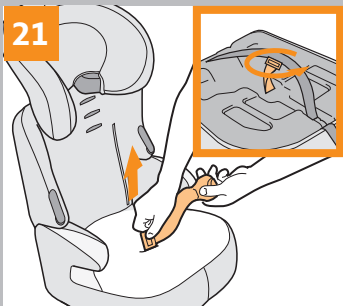

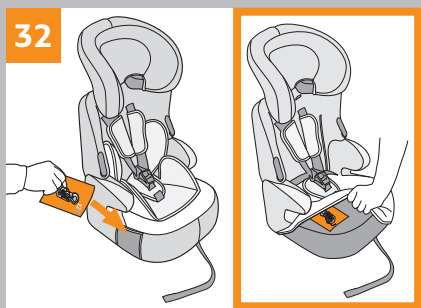
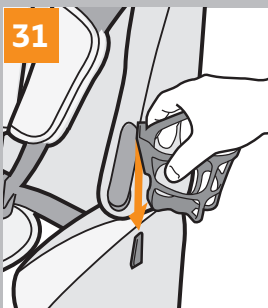
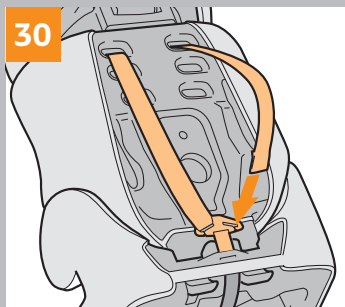
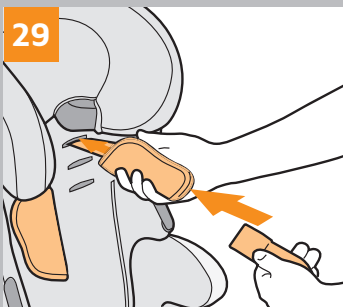
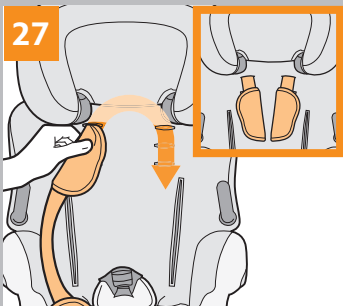

Vous venez d'acquérir un siège auto groupe 1-2-3 et nous vous en remercions. Si vous désirez obtenir une aide concernant ce produit, vous pouvez vous adresser à notre **service consommateurs** (coordonnées au dos de ce guide).

CONSIGNES DE SÉCURITÉ

AVERTISSEMENT: Lisez ces instructions avec attention avant utilisation et conservez ce guide pour les futurs besoins de référence. Si vous ne respectez pas ces instructions, la sécurité de votre enfant pourrait être affectée. N'installez votre siège auto groupe 1-2-3 que sur un siège orienté vers l'avant et équipé d'une ceinture de sécurité à 3 points **(1)**.

- Les éléments rigides et les pièces en matière plastique du dispositif de retenue pour enfants doivent être situés et installés de telle manière qu'ils ne puissent pas, dans les conditions normales d'utilisation du véhicule, se coincer sous un siège mobile ou dans la porte du véhicule.
- Maintenir tendues toutes les sangles servant à attacher le dispositif de retenue au véhicule et régler les sangles qui servent à retenir l'enfant. De plus les sangles ne doivent pas être vrillées.
- Remplacer le dispositif lorsqu'il a été soumis à des efforts violents dans un accident.
- Il est dangereux de modifier ou de compléter le dispositif en quoi que ce soit sans l'agrément de l'autorité compétente, ou à ne pas suivre scrupuleusement les instructions concernant l'installation fournies par le fabricant du dispositif de retenue pour enfants.
- Maintenir le siège à l'abri du rayonnement solaire, pour éviter que l'enfant ne puisse se brûler.
- Ne pas laisser un enfant sans surveillance dans un dispositif de retenue pour enfants.
- Veillez à ce que les bagages et autres objets susceptibles de causer des blessures à l'occupant du siège en cas de choc soient solidement arrimés.
- Ne pas utiliser le dispositif de retenue pour enfants sans la housse.
- Ne pas remplacer la housse du siège par une autre housse que celle recommandée par le constructeur, car elle intervient directement dans le comportement du dispositif de retenue.
- Si vous avez un doute concernant l'installation et la bonne utilisation de votre siège veuillez contacter le fabricant du dispositif de retenue pour enfants.
- Installer votre système de retenue pour enfants aux places assises rangées dans la catégorie 'Universel' dans le manuel d'utilisation de votre véhicule.
- Ne pas utiliser de points de contact porteurs autres que ceux décrits dans les instructions et marqués sur le système de retenue.
- Toujours privilégier les places assises arrières même lorsque le code de la route autorise une installation à l'avant.
- Toujours s'assurer que la ceinture de la voiture est bouclée.
- Toujours vérifier qu'il n'y a pas de débris alimentaires ou autres dans la boucle du harnais ou dans l'ajusteur central.
- Veiller à ne pas installer l'enfant avec des vêtements trop volumineux en hiver.

Votre réhausseur Groupe 1-2-3 (2)

1. Appui-tête réglable en hauteur
2. Guide ceinture diagonale (x2 - utilisation sans harnais)
3. Harnais de sécurité
4. Guide ceinture diagonale (x2 - utilisation avec harnais)
5. Boucle du harnais
6. Coussin réducteur (selon le modèle)
7. Sangle de réglage du harnais
8. Poche pour le rangement de la notice (selon le modèle)
9. Sangle entrejambe
10. Assise
11. Fourreau de sécurité (x2)
12. Dossier
13. Pièce de retenue métallique
14. Bouton ajusteur du harnais

Montage du réhausseur

Présentez les deux pattes du dossier dans les encoches de l'assise (3), puis relevez le dossier verticalement (4). Appuyez fortement sur le dossier pour assurer l'enfoncement des deux pattes du dossier dans l'assise (5). Les deux pattes du dossier doivent être enfoncées en butée dans l'assise.

Installation avec harnais

Gr. 1, de 9 à 18 kg (de 9 mois à 4 ans environ)

Assurez-vous que le harnais de votre siège auto est adapté à la taille de votre enfant avant de commencer l'installation dans votre véhicule.

Les harnais d'épaules peuvent être réglés sur trois hauteurs, ils doivent être passés dans les boutonnières les plus proches des épaules de votre enfant. Si les épaules de votre enfant se situent entre deux paires de boutonnières, utilisez toujours la position la plus haute. Pour ajuster la hauteur des sangles d'épaules du harnais: détachez les brins de sangle sur la pièce de retenue métallique située à l'arrière du siège auto (6). Tirez les brins de sangles à travers la coque du dossier, la housse et les fourreaux (7). Faites passer les fourreaux à travers la coque du dossier et la housse (8) puis replacez-les à la hauteur désirée en utilisant les mêmes fentes, tant dans la housse que dans la coque (9). Faites passer les sangles d'épaules à travers les fourreaux, la housse et la coque (10) et ré-attachez-les à la pièce de retenue métallique (11). Assurez-vous que les sangles ne soient pas vrillées.

- Desserrer le harnais: Appuyez sur l'ajusteur placé sous l'assise à l'avant du siège auto, saisissez les deux sangles d'épaules sous les fourreaux de sécurité et tirez sur les sangles simultanément.
- Serrer le harnais: Tirez sur la sangle de réglage à l'avant du siège auto, il n'est pas nécessaire d'appuyer sur l'ajusteur.

ATTENTION: Un harnais bien ajusté contribue activement à protéger au mieux

votre bébé. Vous ne devez pas pouvoir passer plus que l'épaisseur d'un doigt entre le harnais et l'enfant.

Placez le siège auto contre la banquette arrière du véhicule (12). Abaissez l'appui-tête au maximum. Tirez la ceinture du véhicule jusqu'à ce qu'elle soit totalement détendue. Passez les deux brins de la ceinture à travers les ouvertures de la housse et de la coque du dossier en vous assurant que le brin ventral passe sous l'accoudoir du siège auto et que le brin diagonal remonte verticalement entre le dossier et le cale-tête (13). Faites ressortir la ceinture du véhicule à travers les ouvertures opposées. Veillez à ce que la ceinture du véhicule passe derrière le harnais du siège auto (14). Assurez-vous que le brin ventral de la ceinture passe sous l'accoudoir du siège auto et que le brin diagonal passe dans le guide rouge du dossier. Bouclez la ceinture du véhicule, assurez-vous que la ceinture n'est pas vrillée (15). Poussez fermement le siège auto contre la banquette du véhicule et tendez la ceinture au maximum en tirant le brin ventral et le brin diagonal en direction de l'enrouleur (16). Ouvrez la boucle du harnais en appuyant sur le bouton rouge au centre de la boucle. Installez votre enfant dans le siège auto. Réunissez les deux connecteurs du harnais d'épaules et fermez la boucle du harnais, vous devez entendre un 'clac' (17). Tirez sur la sangle de réglage du harnais afin que les sangles d'épaules soient correctement tendues contre votre enfant (18).

Installation sans harnais

Gr. 2-3, de 15 à 36 kg (de 3 à 12 ans environ)

Assurez-vous que le harnais de votre siège auto est démonté et que l'appui-tête réglable est adapté à la taille de votre enfant avant de commencer l'installation dans votre véhicule. Votre siège auto est homologué groupe 2 et 3 avec dossier. **Ne retirez jamais le dossier de votre siège auto. Sans dossier, votre enfant ne bénéficierait plus d'une protection latérale.**

- Démontage du harnais: Répétez les opérations (6) (7) et (8). Détachez les connecteurs de la boucle sur chaque brin du harnais (19) puis tirer le harnais à travers l'assise du siège auto (20). Retirez la sangle d'entrejambe en faisant pivoter la butée métallique puis en la passant à travers la coque et la housse de l'assise (21).
- Réglage de l'appui-tête: L'appui-tête réglable est conçu pour accompagner votre enfant tout au long de sa croissance en lui apportant une protection latérale maximum. Les guides ceintures de l'appui-tête doivent être positionnés au plus près des épaules de votre enfant (22).

Placez le siège auto contre la banquette arrière du véhicule (23). Asseoir l'enfant sur le siège auto. Le brin diagonal de la ceinture passe dans le guide sangle de l'appui-tête et sous l'accoudoir opposé. Le brin ventral de la ceinture du véhicule passe sous les accoudoirs (24). Bouclez la ceinture du véhicule. Assurez-vous que la ceinture soit correctement tendue et qu'elle ne soit pas vrillée.

Revenir à la configuration originale du siège auto

Suivez les instructions suivantes si vous désirez revenir à une configuration avec

harnais. Réinstallez la sangle d'entrejambe (25), assurez-vous que la butée métallique est bien en place sous l'assise. Sous l'assise, réinstallez la sangle d'épaule (26). Veillez à ce que la sangle d'épaule prenne place entre la coque et la sangle de réglage du harnais. Réinstallez les fourreaux de sécurité en vous assurant que la partie antidérapante soit orientée en direction du dossier du siège auto (27). Faites passer les brins de la sangle d'épaules à travers les connecteurs de la boucle (28), à travers les fourreaux de sécurité puis à travers la housse et la coque du dossier (29). Ré-attachez les brins de la sangle d'épaule à la pièce de retenue métallique (30). Assurez-vous que les sangles ne soient pas vrillées.

Porte-gobelet (en option selon le modèle)

Montez le porte-gobelet du siège auto en le glissant dans les guides situés de chaque côté de l'assise (31). **ATTENTION:** ne pas placer dans le porte-gobelet d'objets lourds susceptibles de devenir des projectiles en cas de choc.

Rangement de la notice

Conservez cette notice en la rangeant, selon le modèle de votre siège, soit dans la poche prévue à cet effet, soit en la glissant entre la coque et la housse de l'assise (32).

Conseils d'entretien

Toutes les parties textiles sont déhoussables. En cas de tâches légères, nettoyez à l'aide d'une éponge humidifiée avec de l'eau savonneuse ou lavez à la main à 30° dans de l'eau savonneuse. Ne pas utiliser de javel, ne pas repasser, ne pas laver en machine, ne pas mettre dans un sèche linge.

AVERTISSEMENT

- Ce siège auto est un dispositif de retenue 'Universal' pour enfant. Homologué selon le règlement N°44/04, il est adapté à une utilisation générale dans les véhicules, et compatible avec la plus grande majorité (sauf exception) des sièges de véhicules.
- La parfaite compatibilité est plus facilement obtenue lorsque le constructeur du véhicule déclare que ses véhicules sont adaptés à recevoir des dispositifs de retenue 'Universal'.
- Ce dispositif de retenue est classé 'Universal', selon les critères d'homologation les plus strictes, par rapport aux modèles précédents qui ne correspondent plus à ces nouvelles dispositions.
- Adaptable uniquement sur les véhicules munis de ceintures de sécurité à 3 points d'ancrage, fixes ou avec enrouleurs, homologuées selon le règlement UN/ECE N° 16 ou autre norme équivalente.
- En cas d'incertitude, contacter le fabricant du dispositif de retenue, ou votre revendeur.

We would like to congratulate you on your purchase of a group 1-2-3 car seat. If you would like to obtain any help regarding this product, you can contact our **customer service** (contact details on the back of this guide).

GB

SAFETY INSTRUCTIONS

WARNING: Please read these instructions carefully before using the seat and keep this guide in a safe place for future reference. If you do not comply with these instructions, the safety of your child could be compromised. Only install your group 1-2-3 booster seat on a forward facing seat that has a 3-point seat belt **(1)**.

- The hard items and the items in plastic of the child restraint system must be located and installed so that when used normally, they do not get trapped under a movable seat or in the vehicle door.
- Make sure the straps to attach the restraint system to the vehicle are kept tight and adjust the straps that hold in the child. The straps must not be twisted.
- Replace the restraint system if it has been subjected to violent shocks in an accident.
- It is dangerous to change or add elements to the restraint system in any way without the authorisation of the competent authority, or not to carefully follow the instructions on installation provided by the manufacturer of the child restraint system.
- Keep the seat out of direct sunlight so that the child does not get burned.
- Do not leave the child unattended in a child restraint system.
- Make sure that luggage and other items that might harm the child in the seat in the event of a shock are correctly stowed away.
- Do not use the child restraint system without the cover.
- Do not replace the seat cover with one that has not been recommended by the manufacturer, because it plays a direct role ensuring that the restraint system works effectively.
- If you have a doubt concerning the installation and correct usage of your seat, please contact the manufacturer of the child restraint system.
- Install your child restraint system on seats categorised as “Universal” in your car manual.
- Do not use weight-bearing contact points other than those described in the instructions and indicated on the restraint system.
- Always use the back seat if possible even if the Highway Code stipulates that using the front seat is allowed.
- Always ensure that the seat belt has been fastened.
- Always check that there are no bits of food or other debris in the buckle of the harness or in the main adjuster.
- Do not clothe the child in garments that are too bulky in winter.

Your Group 1-2-3 booster seat (2)

1. Height adjustable head support
2. Diagonal belt guide (x2 - use without harness)
3. Safety harness
4. Diagonal belt guide (x2 - use with harness)
5. Harness buckle
6. Height reduction cushion (depending on the model)
7. Harness adjustment strap
8. Instruction manual pouch (depending on the model)
9. Crotch strap
10. Seat
11. Safety covers(x2)
12. Back
13. Metal retainer clip
14. Harness adjuster button

Assembling the booster seat

Place both tongues on the back into the notches on the seat (3), and then raise the back up vertically (4).

Press firmly on the back to ensure that both tongues of the back of the seat are securely in place (5). The tongues on the back must be pushed down as far as they will go into the seat.

Installation with the harness

Gr. 1, from 9 to 18 kg (from approximately 9 months to 4 years)

Ensure that the harness of your car seat is suitable for the size of your child before installing it in your vehicle.

The shoulder harnesses can be set to three heights and must be passed through the holes closest to the shoulders of your child. If the shoulders of your child are between two pairs of holes, use the higher ones.

To adjust the height of the shoulder straps of the harness, detach the ends of the strap from the metal retainer on the back of the car seat (6). Pull the ends of the straps through the back, the sheath and the cover (7). Pass the sheathes through the back and the cover (8), then place them at the desired height using the same slits in both the cover and the actual seat (9).

Place the shoulder straps through the sheathes, the cover and the seat (10) and reattach them to the metal retainer clip (11). Ensure that the straps are not twisted.

- Loosen the harness by pressing on the adjuster under the front of the seat, pull the shoulder straps under the safety sheathes pulling on the straps at the same time.
- Tighten the harness by pulling on the adjustment strap at the front of the car seat. It is not necessary to press the adjuster.

CAUTION: a well adjusted harness plays an essential role in protecting your baby more effectively. You should not be able to place more than the width of a finger between the harness and the child.

GB

Place the car seat against the back seat of your vehicle (12). Lower the head support as far as it will go. Pull the safety belt until it is completely slack. Place the two ends of the belt through the opening in the cover and the back of the car seat ensuring that the diagonal end goes up vertically between the back and the head support (13).

Pull the safety belt through the opposite openings. Make sure that the safety belt goes behind the harness of the car seat (14).

Ensure that the lap end of the belt passes under the armrest of the car seat and that the diagonal end goes under the red guide on the back. Fasten the safety belt, ensuring that the belt is not twisted (15). Push the car seat firmly against the back seat of the vehicle and tighten the belt as far as possible by pulling the lap and diagonal end up towards the inertia reel (16).

Open the buckle of the harness by pressing on the red button in the centre of the buckle. Place your child in the car seat. Join together both ends of the shoulder harness and fasten the harness buckle until you hear it click (17). Pull on the adjustment strap of the harness so that the shoulder straps are fitting snugly over your child (18).

Installation without the harness

Gr. 2-3, from 15 to 36 kg (from approximately 3 to 12 years)

Ensure that the harness of your car seat is not attached and that the adjustable head support has been set to the size of your child before starting to install it in your vehicle. Your car seat is group 2 and 3 approved and has a back support.

Never remove the back of your car seat. Without the back, your child will not be protected laterally.

- Undoing the harness: repeat operations (6), (7) and (8). Release the buckle connectors on each end of the harness (19) then pull the harness through the vertical part of your car seat (20). Remove the crotch strap by twisting the metal stop then passing it through the seat and the seat cover (21).
- Adjusting the head support: the adjustable head support is designed to be used as your child grows up providing maximum lateral protection. The belt guides of the head support must be placed as close to your child's shoulders as possible (22).

Place the car seat against the back seat of your vehicle (23). Seat your child on the car seat. The diagonal end of the belt goes into the strap guide of the head support and under the opposite armrest. The lap end of the safety belt goes under the armrests (24). Fasten the safety belt. Ensure that the belt is tight enough and not twisted.

Returning to the original configuration of the car seat

Follow the instructions below if you wish to return to the harness configuration.

Reinstall the crotch strap (25) then ensure that the metal stop is placed correctly under the seat. Reinstall the shoulder strap under the seat (26). Ensure that the shoulder strap is in place between the seat and the harness adjustment strap. Put the safety sheathes back on, ensuring that the anti-slip surface is facing towards the back of the car seat (27). Pass the ends of the shoulder strap through the buckle connectors (28), through the safety sheathes then through the cover and the back of the seat (29). Reattach the end of the shoulder strap to the metal retainer (30). Ensure that the straps are not twisted.

Cup holder (as an option in some models)

Slide the cup holder of the car seat into the guides on each side of the seat (31).

WARNING: do not place heavy objects that might fly out of the cup holder in the event of an impact.

Storage of the instruction manual

Store this instruction manual, depending on the model of your vehicle, either in the pouch provided, or by slipping it into between the shell and the cover of the seat (32).

Maintenance advice

All the material parts can be removed. Slight stains can be removed using a damp sponge soaked in soapy water or it can be washed by hand at 30° in soapy water. Do not use bleach, do not iron, do not machine wash, and do not tumble dry.

WARNING

- This car seat is a “Universal” child restraint system. It has been approved in accordance with regulation N°44/04, and is suitable for general use in vehicles and is compatible with the majority (some exceptions) of vehicle seats.
- It is more likely that the seat is perfectly compatible if the vehicle manufacturer states that its vehicles are suitable for taking “Universal” child restraint systems.
- This restraint system is classified as “Universal” in accordance with the strictest approval criteria, whereas earlier models do not correspond to these new provisions.
- It can only be adapted to vehicles with 3-point safety belts that are either fixed or have a roller mechanism and that have been approved compliant with the UN/ECE N° 16 or other equivalent standards.
- If in doubt, contact the manufacturer or retailer of the restraint system.

Vielen Dank, dass Sie unseren Kindersitz der Gruppe 1-2-3 gekauft haben. Sollten Sie Hilfe zu diesem Produkt benötigen, wenden Sie sich bitte an unseren **Kundendienst**. (Die Adresse finden Sie auf der Rückseite dieser Anleitung.)

SICHERHEITSHINWEISE

ACHTUNG: Lesen Sie diese Anleitung vor dem Gebrauch des Sitzes sorgfältig durch, und bewahren Sie sie als Referenz auf. Bei Nichteinhaltung dieser Anleitung wird die Sicherheit Ihres Kindes gefährdet. Montieren Sie den Kindersitz der Gruppe 1-2-3 nur auf einem Sitz, der nach vorn (in Fahrtrichtung) gerichtet ist und mit einem Dreipunktgurt ausgestattet ist (1).

DE

- Die starren Komponenten und die Kunststoffteile des Kinderrückhaltesystems müssen so platziert und montiert werden, dass sie bei normalem Gebrauch des Fahrzeugs nicht unter einem beweglichen Sitz oder in der Fahrzeurtür eingeklemmt werden können.
- Alle Gurte zur Befestigung des Rückhaltesystems im Fahrzeug müssen straff gezogen werden. Die Gurte zum Anschnallen des Kindes müssen korrekt angelegt und eingestellt werden. Die Gurte dürfen nicht verdreht sein.
- Das Rückhaltesystem muss ausgewechselt werden, wenn es bei einem Unfall stark belastet wurde.
- Die Sicherheit ist gefährdet, wenn das System ohne Genehmigung der zuständigen Behörde verändert oder ergänzt wird oder wenn die Herstellerangaben zur Montage des Kinderrückhaltesystems nicht sorgfältig befolgt werden.
- Schützen Sie den Sitz vor direkter Sonneneinstrahlung, um zu verhindern, dass sich das Kind verbrennt.
- Lassen Sie Kinder in einem Rückhaltesystem niemals unbeaufsichtigt.
- Achten Sie darauf, dass Gepäckstücke oder andere Gegenstände, die bei einem Aufprall Verletzungen verursachen können, richtig gesichert sind.
- Das Kinderrückhaltesystem darf nicht ohne den zugehörigen Sitzbezug verwendet werden.
- Der Sitzbezug darf nur durch einen vom Hersteller empfohlenen Bezug ersetzt werden, da er direkte Auswirkungen auf das Verhalten des Rückhaltesystems hat.
- Wenden Sie sich bei Zweifelfällen hinsichtlich Montage und Verwendung des Sitzes an den Hersteller des Kinderrückhaltesystems.
- Das Kinderrückhaltesystem muss auf Sitzplätzen befestigt werden, die im Handbuch Ihres Fahrzeugs unter der Kategorie „Universal“ aufgeführt werden.
- Es dürfen keine anderen als die in den Anweisungen beschriebenen und an dem Rückhaltesystem gekennzeichneten belasteten Berührungspunkte verwendet werden.
- Die Befestigung auf dem Rücksitz ist stets vorzuziehen, auch in Fällen, in denen die Straßenverkehrsbestimmungen eine Montage auf dem Vordersitz erlauben.
- Stellen Sie sicher, dass der Sicherheitsgurt des Fahrzeugs eingerastet ist.
- Stellen Sie sicher, dass der Verschluss des Hosenträgergurts bzw. die zentrale Gurtspannvorrichtung frei von Lebensmittelresten oder anderen Fremdkörpern ist.
- Achten Sie im Winter beim Anschnallen darauf, dass das Kind nicht zu dick an-

gezogen ist.

Kinderautositz Gruppe 1-2-3 (2)

1. Höhenverstellbare Kopfstütze
2. Diagonalgurtführung (x2 – Verwendung ohne Hosenträgergurt)
3. Hosenträgergurt
4. Diagonalgurtführung (x2 – Verwendung mit Hosenträgergurt)
5. Verschluss des Hosenträgergurts
6. Stützkissen (modellabhängig)
7. Gurtstraffer des Hosenträgergurts
8. Tasche für die Aufbewahrung der Anleitung (modellabhängig)
9. Schrittgurt
10. Sitzfläche
11. Gurtpolster (x2)
12. Rückenlehne
13. Metallhalterung
14. Verstellknopf des Hosenträgergurts

DE

Montage des Kindersitzes

Stecken Sie die zwei Anker der Rückenlehne in die Öffnungen der Sitzfläche (3), und ziehen Sie dann die Rückenlehne in eine senkrechte Position (4). Drücken Sie die Rückenlehne kräftig nach unten, um sicherzustellen, dass die Rückenlehne gut an der Sitzfläche befestigt ist (5). Die beiden Anker der Rückenlehne müssen in der Sitzfläche eingerastet sein.

Montage mit Hosenträgergurt

Gr. 1, von 9 bis 18 kg (ca. von 9 Monaten bis 4 Jahren)

Vor der Montage im Fahrzeug müssen Sie den Hosenträgergurt des Kindersitzes an die Größe des Kindes anpassen.

Zum Anpassen der Schultergurte können drei verschiedene Höhen gewählt werden. Ziehen Sie die Gurte durch das Schlitzpaar, das sich auf Schulterhöhe des Kindes befindet. Falls die Schulterhöhe zwischen zwei Schlitzpaaren liegt, müssen Sie das höhere Schlitzpaar verwenden.

So stellen Sie die Höhe der Schultergurte ein: Lösen Sie die Gurtenden von der Metallhalterung auf der Rückseite des Kindersitzes (6). Ziehen Sie die Gurtenden aus der Rückenschale, dem Bezug und dem Gurtpolster heraus (7). Ziehen Sie die Gurtpolster aus der Rückenschale und dem Bezug heraus (8). Schieben Sie die Polster dann in der gewünschten Höhe durch die entsprechenden Schlitze des Bezugs und der Schale (9).

Schieben Sie die Schultergurte durch die Gurtpolster, den Bezug und die Schale (10), und befestigen Sie sie wieder an der Metallhalterung (11). Vergewissern Sie sich, dass die Gurte nicht verdreht sind.

- Lösen des Hosenträgergurts: Drücken Sie auf den Verstellknopf, der sich unter

der Sitzfläche im vorderen Bereich des Kindersitzes befindet. Fassen Sie die beiden Schultergurtbänder unterhalb der Gurtpolster, und ziehen Sie gleichzeitig an beiden Gurtbändern.

- Festziehen des Hosenträgergurts: Ziehen Sie am Gurtstraffer, der sich im vorderen Bereich des Kindersitzes befindet. Beim Festziehen müssen Sie nicht auf den Verstellknopf drücken.

ACHTUNG: Die richtige Einstellung des Hosenträgergurts ist wichtig für den Schutz Ihres Kindes. Zwischen dem Hosenträgergurt und dem Kind sollte maximal Platz für einen Finger sein.

DE

Positionieren Sie den Kindersitz auf der Rückbank des Fahrzeugs (12). Stellen Sie die Kopfstütze möglichst tief ein. Ziehen Sie an dem Fahrzeuggurt, bis er vollständig ausgerollt ist. Schieben Sie die beiden Gurtenden des Fahrzeuggurts durch die Öffnungen im Bezug und in der Rückenschale. Dabei müssen Sie den Beckengurt zwischen Sitzfläche und Armlehne des Kindersitzes hindurchführen und den Diagonalgurt senkrecht zwischen Rückenlehne und Kopfstütze vorbeiführen (13). Ziehen Sie den Fahrzeuggurt aus den gegenüberliegenden Öffnungen wieder heraus. Der Fahrzeuggurt muss hinter dem Hosenträgergurt des Kindersitzes vorbeigeführt werden (14).

Dabei müssen Sie den Beckengurt zwischen Sitzfläche und Armlehne des Kindersitzes entlang führen und den Diagonalgurt durch die rote Führung der Rückenlehne ziehen. Schließen Sie den Fahrzeuggurt. Stellen Sie sicher, dass der Gurt nicht verdreht ist (15). Drücken Sie den Kindersitz fest in die Rückbank. Straffen Sie den Fahrzeuggurt, indem Sie den Beckengurt und den Diagonalgurt in Richtung der Aufrollvorrichtung ziehen (16).

Öffnen Sie den Verschluss des Hosenträgergurts, indem Sie auf die rote Taste in der Mitte des Verschlusses drücken. Setzen Sie das Kind in den Kindersitz. Stecken Sie die beiden Verbindungsstücke des Schultergurts ineinander und schließen Sie den Verschluss des Hosenträgergurts. Der Verschluss muss mit einem „Klick“ hörbar einrasten (17). Straffen Sie durch Ziehen des Gurtstraffers die Schultergurte, sodass sie korrekt am Körper des Kindes anliegen (18).

Montage ohne Hosenträgergurt

Gr. 2-3, von 15 bis 36 kg (von ca. 3 bis 12 Jahren)

Vor der Montage in Ihrem Fahrzeug müssen Sie den Hosenträgergurt des Kindersitzes entfernen und die Höhe der Kopfstütze an die Größe des Kindes anpassen. Der Kindersitz ist für die Gruppe 2 und 3 mit Rückenlehne zugelassen. **Entfernen Sie unter keinen Umständen die Rückenlehne des Kindersitzes. Ohne Rückenlehne ist das Kind seitlich nicht ausreichend geschützt.**

- Demontage des Hosenträgergurts: Wiederholen Sie die Schritte (6), (7) und (8). Lösen Sie die Verbindungsstücke der Gurtenden (19), und ziehen Sie dann den Hosenträgergurt aus der Sitzfläche des Kindersitzes heraus (20). Entfernen Sie den Schrittgurt, indem Sie den Metallanschlag drehen und den Schrittgurt dann aus der Schale und dem Bezug der Sitzfläche herausziehen (21).

- Einstellen der Kopfstütze: Die verstellbare Kopfstütze soll das Kind in seiner gesamten Wachstumsphase begleiten und ihm optimalen seitlichen Schutz bieten. Die Gurtführungen der Kopfstütze müssen sich möglichst in Schulterhöhe des Kindes befinden (22).

Positionieren Sie den Kindersitz auf der Rückbank des Fahrzeugs (23). Setzen Sie das Kind auf den Kindersitz. Schieben Sie den Diagonalgurt durch die Gurtführung der Kopfstütze und führen Sie ihn unter der gegenüberliegenden Armlehne hindurch. Führen Sie den Beckengurt des Fahrzeugs unter beiden Armlehnen des Kindersitzes hindurch (24). Schließen Sie den Fahrzeuggurt. Vergewissern Sie sich, dass der Gurt straff anliegt und nicht verdreht ist.

Wiederanbringen des Hosenträgergurts

Befolgen Sie die nachstehende Anleitung, wenn Sie den Kindersitz wieder mit dem Hosenträgergurtsystem verwenden möchten. Befestigen Sie wieder den Schrittgurt (25), und stellen Sie sicher, dass der Metallanschlag korrekt unter der Sitzfläche anliegt. Montieren Sie wieder den Schultergurt unter der Sitzfläche (26). Der Schultergurt muss zwischen der Schale und dem Gurtstraffer verlaufen. Montieren Sie wieder die Gurtpolster. Die rutschsichere Seite der Gurtpolster muss zur Rückenlehne des Kindersitzes zeigen (27). Schieben Sie die Schultergurten durch die Öffnungen des Gurtschlusses (28), durch die Gurtpolster und anschließend durch den Bezug und die Schale der Rückenlehne (29). Befestigen Sie die Schultergurten wieder an der Metallhalterung (30). Stellen Sie sicher, dass die Gurtbänder nicht verdreht sind.

Getränkehalter (optional, abhängig vom Modell)

Befestigen Sie den Getränkehalter, indem Sie ihn in die dafür vorgesehene Führung an der Seite der Sitzfläche schieben (31). **ACHTUNG:** In den Getränkehalter dürfen keine schweren Gegenstände gestellt werden, die bei einem Aufprall gefährlich durch die Luft fliegen können.

Aufbewahrung der Anleitung

Bewahren Sie diese Anleitung je nach Modell in der dafür vorgesehenen Tasche oder zwischen der Schale und dem Bezug der Sitzfläche auf (32).

Pflegehinweise

Alle Textilteile sind abnehmbar. Sie können bei leichter Verschmutzung mit einem feuchten Schwamm und Seifenwasser gereinigt oder von Hand bei 30° in Seifenwasser gewaschen werden. Verwenden Sie kein chlorhaltiges Reinigungsmittel. Nicht für Waschmaschinen und Trockner geeignet.

ACHTUNG

- Dieser Kindersitz ist ein Kinderrückhaltesystem der Kategorie „universal“. Es ist nach der Regelung Nr. 44/04 genehmigt für die allgemeine Verwendung in Fahrzeugen und passt in die meisten — jedoch nicht alle — Fahrzeugsitze.
- Ein korrekter Einbau der Einrichtung kann erwartet werden, wenn der Fahrzeughersteller erklärt, dass seine Fahrzeuge für den Einbau eines „Universal“-Kinderrückhaltesystems geeignet sind.
- Dieses Kinderrückhaltesystem wurde nach strengeren Zulassungskriterien in die Kategorie „Universal“ eingestuft als frühere Modelle, die diese neuen Bestimmungen nicht mehr erfüllen.
- Nur geeignet für Fahrzeuge mit 3-Punkt-Sicherheitsgurten (fest oder mit Aufrollvorrichtung) gemäß der UN/ECE-Regelung Nr. 16 oder einem vergleichbaren Standard.
- Wenden Sie sich in Zweifelsfällen an den Hersteller des Rückhaltesystems oder an Ihren Händler.

DE

Wij danken u voor uw aankoop van een autozitje van groep 1-2-3. Indien u hulp wenst met betrekking tot dit product, kunt u zich richten tot onze **klantenservice** (gegevens op de achterkant van deze handleiding).

VEILIGHEIDSINSTRUCTIES

WAARSCHUWING: Lees deze instructies voor gebruik aandachtig door en bewaar deze handleiding als referentie. Indien u deze instructies niet naleeft, kan dat de veiligheid van uw kind beïnvloeden. Installeer uw autozitje van groep 1-2-3 alleen op een zetel die naar voren is gericht en is uitgerust met een driepuntsveiligheids-gordel (1).

- Stijve elementen en plastic onderdelen van het kinderzitje moeten zo worden opgesteld en geïnstalleerd dat ze in normale gebruiksomstandigheden van het voertuig niet onder een beweegbare zetel of in de deur van het voertuig klem kunnen komen te zitten.
- Span alle riemen op waarmee het kinderzitje aan het voertuig wordt bevestigd en stel de riemen zo in dat ze het kind op zijn plaats houden. De riemen mogen bovendien niet verdraaid zijn.
- Vervang het systeem wanneer het bij een ongeval aan zware schokken is blootgesteld.
- Het is gevaarlijk om het zitje op eender welke manier te wijzigen of aan te vullen zonder de toestemming van de bevoegde instantie. Het is ook heel belangrijk om de installatie-instructies van de fabrikant van het kinderzitje nauwgezet te respecteren.
- Beschut het zitje tegen zonnestraling, zodat het kind zich niet verbrandt.
- Laat het kind niet alleen achter wanneer het in het kinderzitje zit.
- Zorg ervoor dat bagage en andere voorwerpen die blessures zouden kunnen veroorzaken bij de gebruiker van het zitje bij een ongeval, stevig vast zitten.
- Gebruik het kinderzitje niet zonder de hoes.
- Vervang de hoes van het zitje alleen door een hoes die door de constructeur is aanbevolen, want deze heeft een onmiddellijk effect op de werking van het zitje.
- Gelieve contact op te nemen met de fabrikant van het kinderzitje als u vragen hebt over de installatie en het goede gebruik van het zitje.
- Installeer uw kinderzitje op de zitplaatsen die in de gebruiksaanwijzing van uw voertuig onder de categorie 'universeel' staan vermeld.
- Gebruik geen andere lastdragende contactpunten dan de punten die in de instructies zijn beschreven en op het kinderzitje zijn gemarkeerd.
- Gebruik altijd bij voorkeur de zitplaatsen achterin, zelfs als het verkeersreglement een installatie op de voorste zetel toelaat.
- Controleer altijd of de veiligheidsgordel van de auto is vastgeklikt.
- Controleer altijd of er zich geen voedings- of andere resten bevinden in de gesp van het harnas of in het centrale verstelelement.
- Zorg ervoor dat het kind tijdens de winter niet in het kinderzitje wordt geplaatst terwijl het te ruime kleden draagt.

NL

Uw verhoger Groep 1-2-3 (2)

1. In de hoogte verstelbare hoofdsteen
2. Diagonale gordelgeleider (x2 - gebruik zonder harnas)
3. Veiligheidsharnas
4. Diagonale gordelgeleider (x2 - gebruik met harnas)
5. Gesp van het harnas
6. Zitverkleiner (afhankelijk van het model)
7. Verstelelement van het harnas
8. Zakje voor het opbergen van de gebruiksaanwijzing (afhankelijk van het model)
9. Kruisriem
10. Basis
11. Schouderhoesje (x2)
12. Rugleuning
13. Metalen bevestigingselement
14. Verstelknop van het harnas

Montage van de verhoger

Schuif de twee poten van de rugleuning in de groeven van de basis (3) en trek vervolgens de rugleuning opnieuw recht (4). Druk stevig op de rugleuning zodat de twee poten van de rugleuning goed zijn bevestigd in de basis (5). De twee poten van de rugleuning moeten in de basis worden gedrukt.

Installatie met harnas

Gr. 1, van 9 tot 18 kg (van 9 maanden tot ongeveer 4 jaar)

Controleer of het harnas van uw autozitje is aangepast aan de grootte van uw kind voordat u begint met de installatie in uw voertuig.

U kunt de schoudergordels op drie hoogtes verstellen. U moet ze door de knoopsgaten trekken die het dichtst bij de schouders van uw kind staan. Als de schouders van uw kind zich bevinden tussen twee paar knoopsgaten, gebruikt u altijd de hoogste stand. De hoogte van de schoudergordels van het harnas aanpassen: maak de delen van de riem op het metalen bevestigingselement aan de achterkant van het autozitje los (6). Trek de delen van de riem door de schelp van de rugleuning, de hoes en de schouderhoesjes (7). Trek de schouderhoesjes door de schelp van de rugleuning en de hoes (8) en plaats ze vervolgens op de gewenste hoogte door dezelfde gleuven te gebruiken in de hoes en de schelp (9).

Trek de schoudergordels door de schouderhoesjes, de hoes en de schelp (10) en bevestig ze vervolgens opnieuw aan het metalen bevestigingselement (11). Controleer of de riemen niet zijn verdraaid.

- Het harnas losmaken: Druk op het verstelelement onderaan de basis aan de voorkant van het autozitje, trek de twee schoudergordels door de schouderhoesjes en trek gelijktijdig aan de riemen.
- Het harnas vastmaken: Trek aan het verstelelement aan de voorkant van het autozitje, u hoeft niet te drukken op de regelaar.

OPGELET: Een correct aangepast harnas zorgt voor een betere bescherming van uw kind. U moet niet meer dan een vinger kunnen steken tussen het harnas en het kind.

Plaats het autozitje tegen de achterbank van het voertuig (12). Duw de hoofdsteun zo ver mogelijk naar beneden. Trek aan de veiligheidsgordel van het voertuig totdat deze helemaal ontspannen is. Trek de twee delen van de gordel door de openingen in de hoes en de schelp van de rugleuning en controleer of de buikriem onder de armlleuning van het autozitje gaat en of de diagonale riem verticaal gaat tussen de rugleuning en de hoofdsteun (13). Trek de veiligheidsgordel van het voertuig door de tegenoverliggende openingen. Controleer of de veiligheidsgordel van het voertuig achter het harnas van het autozitje loopt (14). Controleer of de buikriem van de veiligheidsgordel onder de armlleuning van het autozitje gaat en of de diagonale riem door de rode gordelgeleider van de rugleuning gaat. Gesp de veiligheidsgordel van het voertuig dicht en controleer of de gordel niet is verdraaid (15). Druk het autozitje stevig tegen de autozetel en span de gordel zo goed mogelijk aan door aan de buikriem en de diagonale riem te trekken in de richting van het oprolmechanisme (16). Open de gesp van het harnas door te drukken op de rode knop in het midden van de gesp. Plaats uw kind in het autozitje. Verbind de twee aansluitmechanismen van het schouderharnas en sluit de gesp van het harnas, u hoort een 'klik' (17). Trek aan het verstelelement van het harnas zodat de schoudergordels juist zijn aangespannen tegen uw kind (18).

Installatie zonder harnas

Gr. 2-3, van 15 tot 36 kg (van 3 tot ongeveer 12 jaar)

Controleer of het harnas van uw autozitje is gedemonteerd en of de verstelbare hoofdsteun is aangepast aan de grootte van uw kind voordat u begint met de installatie in uw voertuig. Uw autozitje is overeenkomstig met groep 2 en 3 met rugleuning. **Verwijder nooit de rugleuning van uw autozitje. Zonder rugleuning heeft uw kind geen laterale bescherming meer.**

- Het harnas demonteren: Herhaal de handelingen (6) (7) en (8). Maak de aansluitmechanismen van de gesp op elke riem van het harnas los (19) en trek het harnas vervolgens uit de basis van het autozitje (20). Maak de kruisriem los door te draaien aan de metalen houder en deze vervolgens door de schelp en de hoes van de basis te trekken (21).
- De hoofdsteun verstellen: De verstelbare hoofdsteun is ontwikkeld om de groei van uw kind te volgen en hierbij een maximale laterale bescherming te bieden. De gordelgeleiders van de hoofdsteun moeten zo dicht mogelijk bij de schouders van uw kind worden geplaatst (22).

Plaats het autozitje tegen de achterbank van het voertuig (23). Plaats het kind in het autozitje. De diagonale riem van de veiligheidsgordel gaat door de gordelgeleider van de hoofdsteun en onder de tegenoverliggende armlleuning. De buikriem van de veiligheidsgordel van het voertuig gaat onder de armlleuning door (24). Gesp de veiligheidsgordel van het voertuig dicht. Controleer of de veiligheidsgordel

correct is gespannen en of deze niet is verdraaid.

Terugkeren naar de originele opstelling van het autozitje

Volg onderstaande instructies als u wilt terugkeren naar een opstelling met harnas. Installeer de kruisriem opnieuw (25), controleer of de metalen houder correct is geplaatst aan de onderkant van de basis. Installeer de schoudergordel opnieuw aan de onderkant van de basis (26). Controleer of de schoudergordel zich bevindt tussen de schelp en de verstelriem van het harnas. Plaats de schouderhoesjes opnieuw en controleer of de antisliplaag is gericht naar de rugleuning van het autozitje (27). Trek de delen van de schoudergordel door de aansluitmechanismen van de gesp (28), door de schouderhoesjes en vervolgens door de hoes en de schelp (29). Verbind de delen van de schoudergordel opnieuw met het metalen bevestigingselement (30). Controleer of de riemen niet zijn verdraaid.

NL

Bekerhouder (optioneel afhankelijk van het model)

Monteer de bekerhouder van het autozitje door deze in de geleiders aan beide kanten van de basis te schuiven (31). **OPGELET:** Plaats in de bekerhouder geen zware voorwerpen die bij een aanrijding projectielen zouden kunnen worden.

Opbergen van de gebruiksaanwijzing

Bewaar de gebruiksaanwijzing door deze, afhankelijk van het model van uw autozitje, op te bergen in het voorziene zakje door de gebruiksaanwijzing te schuiven tussen de schelp en de hoes van de basis (32).

Onderhoud

Alle stoffen onderdelen hebben een afneembare hoes. Bij lichte vlekken kunt u de stoffen onderdelen reinigen met een vochtige spons met zeepwater of ze met de hand wassen in zeepwater op een temperatuur van 30°. Gebruik geen bleekwater, strijk de stoffen onderdelen niet en steek ze ook niet in een wasmachine of droogkast.

WAARSCHUWING

- Dit autozitje is een 'universeel' kinderzitje voor kinderen. Overeenkomstig met het besluit N°44/04 is het geschikt voor algemeen gebruik in voertuigen en compatibel met de meeste autozetels (behalve uitzonderingen).
- De perfecte compatibiliteit wordt gemakkelijker verkregen als de autoconstruc-tuur verklaart dat zijn voertuigen zijn aangepast aan de universele' kinderzitjes.
- Dit kinderzitje is geklasseerd als 'universeel', volgens de strengste homologatie-criteria, vergeleken met voorgaande modellen die niet voldoen aan deze nieuwe bepalingen.
- Alleen bruikbaar bij voertuigen die zijn voorzien van driepuntsveiligheidsgordels, vast of met oprolmechanismen, officieel erkend volgens het besluit UN/ECE N° 16 of volgens een andere equivalente norm.
- Raadpleeg bij twijfel de fabrikant van het kinderzitje of uw kleinhandelaar.

Grazie per avere acquistato un seggiolino per auto gruppo 1-2-3. Per ottenere assistenza su questo prodotto, è possibile rivolgersi al nostro **servizio consumatori** (recapito sul retro del presente manuale).

ISTRUZIONI DI SICUREZZA

AVVERTENZA: leggere attentamente le istruzioni prima dell'utilizzo e conservare il presente manuale per poterlo consultare in futuro. In caso di mancata osservanza di queste istruzioni, la sicurezza del bambino potrebbe essere compromessa. Installare il seggiolino gruppo 1-2-3 esclusivamente su un sedile orientato in avanti e dotato di una cintura di sicurezza a 3 punti **(1)**.

- Gli elementi rigidi e i pezzi in materiale plastico del dispositivo di ritenuta per bambini devono essere posizionati e installati in modo tale che, nelle condizioni di normale utilizzo, non possano bloccarsi sotto un sedile mobile o nella porta del veicolo.
- Mantenere tese tutte le cinghie che servono a fissare il dispositivo di ritenuta al veicolo e regolare le bretelle che servono a trattenere il bambino. Inoltre le cinghie non devono essere attorcigliate.
- Sostituire il dispositivo quando sottoposto a sforzi violenti in caso di incidente.
- È pericoloso modificare o completare il dispositivo con elementi aggiuntivi di qualsiasi tipo senza il consenso da parte dell'autorità competente o non seguire scrupolosamente le istruzioni riguardanti l'installazione fornite dal produttore del dispositivo di ritenuta per bambini.
- Tenere il seggiolino al riparo dai raggi solari per evitare che il bambino possa ustionarsi.
- Non lasciare il bambino senza sorveglianza in un dispositivo di ritenuta per bambini.
- Verificare che i bagagli o altri oggetti potenzialmente in grado di procurare contusioni o ferite all'occupante del seggiolino in caso di urto siano solidamente ancorati.
- Non utilizzare il dispositivo di ritenuta per bambini senza la fodera.
- Non sostituire la fodera con una fodera diversa da quella consigliata dal produttore, in quanto ha un impatto diretto sul funzionamento del dispositivo di ritenuta.
- In caso di dubbio riguardante l'installazione e il corretto utilizzo del seggiolino, contattare il produttore del dispositivo di ritenuta per bambini.
- Installare il sistema di ritenuta per bambini sui sedili classificati nella categoria «universale» nel manuale d'uso del veicolo.
- Non utilizzare punti di contatto di sostegno diversi da quelli descritti nelle istruzioni e contrassegnati sul sistema di ritenuta.
- Privilegiare sempre un'installazione sui sedili posteriori anche quando il codice della strada autorizza un'installazione sul sedile anteriore.
- Verificare sempre che la cintura del veicolo sia allacciata.
- Verificare sempre che non vi siano residui alimentari o altro materiale nella fibbia dell'imbracatura o nel regolatore centrale.

IT

- D'inverno, fare attenzione a non posizionare il bambino nel seggiolino con abiti troppo voluminosi.

Il rialzo Gruppo 1-2-3 (2)

1. Poggiatesta regolabile in altezza
2. Guida cintura diagonale (x2 – utilizzo senza imbracatura)
3. Imbracatura di sicurezza
4. Guida cintura diagonale (x2 – utilizzo con imbracatura)
5. Fibbia dell'imbracatura
6. Cuscino riduttore (a seconda del modello)
7. Cintura di regolazione dell'imbracatura
8. Tasca per la sistemazione delle istruzioni (a seconda del modello)
9. Cinghia dell'inguine
10. Seduta
11. Imbottitura di sicurezza (x2)
12. Schienale
13. Parte metallica di ritenuta
14. Pulsante di regolazione dell'imbracatura

IT

Montaggio del rialzo

Presentare le due staffe dello schienale nelle intaccature d'incastro della seduta (3), poi sollevare lo schienale verticalmente (4). Premere con forza sullo schienale per garantire l'incastro delle due staffe dello schienale nella seduta (5). Le due staffe dello schienale devono essere inserite fino in fondo nella seduta.

Installazione con imbracatura

Gr. 1, da 9 a 18 kg (da 9 mesi a 4 anni circa)

Verificare che l'imbracatura del seggiolino per auto sia adatta all'altezza del bambino prima di iniziare l'installazione nel veicolo.

Le bretelle da spalla possono essere regolate su tre altezze, devono essere passate nelle asole più vicine alle spalle del bambino. Se le spalle del bambino si situano fra due coppie di asole, utilizzare sempre la posizione più alta.

Per regolare l'altezza delle bretelle delle spalle dell'imbracatura: staccare le estremità delle bretelle dal pezzo metallico di ritenuta situato sul retro del seggiolino per auto (6). Tirare le estremità delle bretelle attraverso la scocca dello schienale (7). Far passare le imbottiture attraverso la scocca dello schienale e la fodera (8) poi riposizionarle all'altezza desiderata utilizzando le stesse aperture, sia nella fodera che nella scocca (9). Far passare le bretelle attraverso le imbottiture, la fodera e la scocca (10) e fissarle nuovamente al pezzo metallico di ritenuta (11). Assicurarsi che le bretelle non siano attorcigliate.

- Allentare l'imbracatura: premere sul regolatore posto sotto la seduta sulla parte anteriore del seggiolino, afferrare le due bretelle sotto l'imbottitura di sicurezza e tirare le bretelle simultaneamente.

- Stringere l'imbracatura: tirare le bretelle di regolazione sulla parte anteriore del seggiolino. Non è necessario premere il regolatore.

ATTENZIONE: un'imbracatura ben regolata contribuisce attivamente a proteggere al meglio il bambino. Fra l'imbracatura e il bambino deve restare uno spazio che non superi lo spessore di un dito.

Posizionare il seggiolino contro il sedile posteriore del veicolo (12). Abbassare al massimo il poggiatesta. Tirare la cintura del veicolo fino alla massima tensione. Passare le due estremità della cintura attraverso le aperture della fodera e della scocca dello schienale verificando che l'estremità addominale passi sotto il bracciolo del seggiolino e che l'estremità diagonale risalga verticalmente fra lo schienale e il poggiatesta (13). Far passare la cintura del veicolo attraverso le aperture opposte. Assicurarsi che la cintura del veicolo passi dietro l'imbracatura del seggiolino (14). Verificare che l'estremità addominale della cintura passi sotto il bracciolo del seggiolino e che l'estremità diagonale passi nella guida rossa dello schienale. Allacciare la cintura del veicolo, verificare che la cintura non sia attorcigliata (15). Spingere fermamente il seggiolino contro il sedile posteriore del veicolo e tendere la cintura al massimo tirando l'estremità addominale e l'estremità diagonale in direzione dell'avvolgitore (16). Sganciare la fibbia dell'imbracatura premendo il pulsante rosso al centro della fibbia. Installare il bambino nel seggiolino. Riunire i due connettori dell'imbracatura e agganciare la fibbia dell'imbracatura fino al «clic» (17). Tirare la cinghia di regolazione dell'imbracatura fino a quando le bretelle siano correttamente tese contro il bambino (18).

IT

Installazione senza imbracatura

Gr. 2-3, da 15 a 36 kg (da 3 a 12 anni circa)

Verificare che l'imbracatura del seggiolino per auto sia smontata e che il poggiatesta regolabile sia adatto all'altezza del bambino prima di iniziare l'installazione nel veicolo. Il seggiolino per auto è omologato gruppo 2 e 3 con schienale. Non rimuovere mai lo schienale del seggiolino. **Senza schienale, il bambino non usufruirebbe più di una protezione laterale.**

- Smontaggio dell'imbracatura: ripetere le operazioni (6) (7) e (8). Staccare i connettori della fibbia su ciascuna estremità dell'imbracatura (19) poi tirare l'imbracatura attraverso la seduta del seggiolino (20). Rimuovere le cinghie dell'inguine facendo ruotare l'estremità metallica, quindi passandola attraverso la scocca e la fodera della seduta (21).
- Regolazione del poggiatesta: il poggiatesta regolabile è progettato per accompagnare il bambino lungo tutta la crescita fornendogli una protezione laterale massima. Le guide delle cinture del poggiatesta devono essere posizionate il più vicino possibile alle spalle del bambino (22).

Posizionare il seggiolino contro il sedile posteriore del veicolo (23). Posizionare il bambino sul seggiolino. L'estremità diagonale della cintura passa nella guida della cintura del poggiatesta e sotto il bracciolo opposto. L'estremità addominale della cintura del veicolo passa sotto il bracciolo (24). Allacciare la cintura del veicolo.

Verificare che la cintura sia correttamente tesa e che non sia attorcigliata.

Configurazione originale del seggiolino

Se si desidera tornare alla configurazione con imbracatura seguire le istruzioni di seguito. Reinstallare la cinghia dell'inguine (25), verificare che l'estremità metallica sia ben posizionata sotto la seduta. Reinstallare la bretella sotto la seduta (26). Verificare che la bretella sia posizionata fra la scocca e la cinghia di regolazione dell'imbracatura. Riposizionare le imbottiture di sicurezza verificando che la parte antiscivolo sia orientata in direzione dello schienale del seggiolino (27). Far passare le estremità della bretella attraverso i connettori della fibbia (28), attraverso le imbottiture di sicurezza, poi attraverso la fodera dello schienale (29). Fissare nuovamente le estremità delle bretelle al pezzo metallico di ritenuta (30). Assicurarsi che le bretelle non siano attorcigliate.

Porta-bicchieri (come opzione a seconda del modello)

Montare il porta-bicchieri del seggiolino facendolo passare nelle guide situate su ciascun lato della seduta (31). **ATTENZIONE:** non collocare oggetti pesanti nel porta-bicchieri in quanto potrebbero essere pericolosi in caso di urto.

IT

Sistemazione delle istruzioni

Conservare queste istruzioni sistemandole, a seconda del modello, nell'apposita tasca oppure fra la scocca e la fodera della seduta (32).

Consigli per la manutenzione

Tutte le parti in tessuto sono sfoderabili. In caso di macchie leggere, pulire con una spugna inumidita con acqua saponata oppure lavare a mano a 30° in acqua saponata. Non utilizzare candeggina, non stirare, non lavare in lavatrice, non asciugare in asciugabiancheria.

AVVERTENZA

- Questo seggiolino per auto è un dispositivo di ritenuta «universale» per bambini. Omologato in ottemperanza al regolamento N°44/04, è adatto per l'utilizzo all'interno dei veicoli ed è compatibile con la maggior parte (salvo eccezioni) dei sedili delle auto.
- Si garantisce una compatibilità totale se il costruttore dei veicoli dichiara che i veicoli sono adatti ad accogliere dispositivi di ritenuta «universali».
- Questo dispositivo di ritenuta è classificato come «universale», in conformità ai criteri di omologazione più rigidi, rispetto ai modelli precedenti che non corrispondono più alle nuove disposizioni.
- Può essere montato esclusivamente su veicoli muniti di cinture di sicurezza con 3 punti di ancoraggio, fissi o con avvolgitori, omologati secondo quanto stabilito dalla norma UN/ECE N° 16 o altra norma equivalente.
- In caso di dubbio, contattare il produttore del dispositivo di ritenuta o il rivenditore più vicino.

Le agradecemos que haya adquirido una silla para coche de grupo 1-2-3. Si desea obtener ayuda referente a este producto, puede dirigirse a nuestro **servicio de atención al cliente** (los datos figuran en el reverso de estas instrucciones).

INDICACIONES DE SEGURIDAD

ADVERTENCIA: Lea las instrucciones con atención antes de utilizar el producto y consérvelas como referencia en el futuro. Si no sigue las instrucciones, la seguridad de su hijo podría verse afectada. Instale la silla para coche de grupo 1-2-3 sólo en asientos orientados hacia adelante y que dispongan de cinturón de seguridad de 3 puntos (1).

- Los elementos rígidos y las piezas de plástico del dispositivo de retención infantil deben colocarse e instalarse de tal manera que, en condiciones normales de utilización del vehículo, no puedan quedarse atascados bajo un asiento móvil o en la puerta del vehículo.
- Mantenga tensadas todas las correas que sirven para fijar el dispositivo de retención al vehículo y ajuste las que sirven para sujetar al niño. Además, las correas no deben estar retorcidas.
- Cambie el dispositivo si se ha visto sometido a movimientos bruscos debido a un accidente.
- Es peligroso modificar o complementar el dispositivo de cualquier manera sin el consentimiento de la autoridad competente, así como no seguir al pie de la letra las instrucciones de instalación suministradas por el fabricante del dispositivo de retención infantil.
- Mantenga la silla lejos de la luz del sol para evitar quemaduras.
- No deje al niño solo sin supervisión en un dispositivo de retención.
- Asegúrese de que el equipaje y demás objetos susceptibles de causar daños al ocupante de la silla en caso de choque estén bien sujetos.
- No utilice el dispositivo de retención infantil sin la cubierta.
- No cambie la cubierta de la silla por otra que no sea la recomendada por el fabricante, ya que se trata de un elemento que interviene directamente en el comportamiento del dispositivo de retención.
- Ante cualquier duda respecto a la instalación y a la correcta utilización de su silla, póngase en contacto con el fabricante del dispositivo de retención infantil.
- Instale el dispositivo de retención infantil en asientos clasificados como “Universal” en el manual de utilización de su vehículo.
- No utilice puntos de contacto portadores que no sean los descritos en las instrucciones y que aparecen en el dispositivo de retención.
- Priorice siempre los asientos traseros aunque en el código de circulación se autorice la instalación del dispositivo en los asientos delanteros.
- Compruebe siempre que el cinturón de seguridad se encuentra abrochado.
- Compruebe que no haya restos de comida o demás partículas en el cierre del arnés o en el regulador central.
- En invierno, no instale al niño con ropa demasiado voluminosa.

ES

Su alzador de grupo 1-2-3 (2)

1. Reposacabezas de altura ajustable
2. Guía del cinturón diagonal (x2 – utilización sin arnés)
3. Arnés de seguridad
4. Guía del cinturón diagonal (x2 – utilización con arnés)
5. Cierre del arnés
6. Cojín reductor (según modelo)
7. Correa de ajuste del arnés
8. Bolsillo para guardar el manual (según modelo)
9. Correa para la entrepierna
10. Asiento
11. Funda de seguridad (x2)
12. Respaldo
13. Pieza de retención metálica
14. Botón regulador del arnés

Montaje de la silla

Introduzca las dos patas del respaldo en las muescas del asiento **(3)** y levante el respaldo en vertical **(4)**. Presione con fuerza el respaldo para que las dos patas encajen en el asiento **(5)**. Ambas patas del respaldo deben entrar hasta el tope en el asiento.

ES

Instalación con arnés

Grupo 1, de 9 a 18 kg (de 9 meses a 4 años aproximadamente)

Antes de empezar a instalarlo en el vehículo, compruebe que el arnés de su silla para coche se adapta a la altura del niño.

Los arneses de hombros pueden ajustarse a tres alturas y deben pasarse por las presillas que queden más cerca de los hombros del niño. Si los hombros quedan entre dos pares de presillas, utilice siempre la posición más elevada.

Para ajustar la altura de las correas de hombros del arnés: afloje las cintas de correa de la pieza de retención metálica que se encuentra en la parte trasera de la silla para coche **(6)**. Tire de las cintas de correa a través del soporte del respaldo, la cubierta y las fundas **(7)**. Pase las fundas a través del soporte del respaldo y la cubierta **(8)** y colóquelas a la altura que desee utilizando las mismas ranuras tanto en la cubierta como en el soporte **(9)**.

Haga pasar las correas de hombros por las fundas, la cubierta y el soporte **(10)** y vuelva a fijarlas a la pieza de retención metálica **(11)**. Compruebe que las correas no estén retorcidas.

- Para aflojar el arnés: Presione sobre el regulador que se encuentra bajo el asiento en la parte delantera de la silla para coche, tome las dos correas de hombros de debajo de las fundas de seguridad y tire de las correas al mismo tiempo.
- Para apretar el arnés: Tire de la correa de ajuste de la parte delantera de la silla para coche; no hace falta presionar el regulador.

ATENCIÓN: Un arnés bien ajustado contribuye activamente a la protección óptima del bebé. El espacio entre el arnés y el niño no debe superar un dedo de grosor.

Coloque la silla para coche contra el asiento trasero del vehículo (12). Baje al máximo el reposacabezas. Tire del cinturón del vehículo hasta que esté totalmente desensado. Pase las dos cintas del cinturón por los orificios de la cubierta y del soporte del respaldo de modo que la cinta abdominal pase por debajo del apoyabrazos de la silla para coche y que la cinta diagonal suba en vertical entre el respaldo y el cabezal (13).

Saque el cinturón del vehículo a través de las aperturas del otro lado. Es importante que el cinturón del vehículo pase por detrás del arnés de la silla para coche (14).

Compruebe que la cinta abdominal pase por debajo del reposabrazos de la silla para coche y la cinta diagonal por la guía roja del respaldo. Abroche el cinturón del vehículo y compruebe que la correa no está retorcida (15). Presione con fuerza la silla para coche contra el asiento del vehículo y tense el cinturón al máximo tirando de la cinta abdominal y diagonal en dirección al enrollador (16).

Abra el cierre del arnés pulsando el botón rojo situado en el centro del cierre. Instale al niño en la silla. Junte los dos conectores del arnés de hombros y abroche el cierre del arnés: deberá oír un «clic» (17). Tire de la correa de ajuste del arnés para que las correas de hombros queden correctamente tensadas contra el niño (18).

Instalación sin arnés

Grupo 2-3, de 15 a 36 kg (de 3 a 12 años aproximadamente)

Antes de empezar la instalación en el vehículo, compruebe que el arnés de su silla para coche está desmontado y que el reposacabezas ajustable se adapta a la altura del niño. Este asiento para automóvil está homologado como de grupo 2 y 3 con respaldo. El respaldo del asiento no debe retirarse nunca. **Sin respaldo, el niño no dispone de protección lateral.**

- Desmontaje del arnés: Repita las operaciones (6) (7) y (8). Suelte los conectores del cierre de cada cinta del arnés (19) y tire del mismo a través del asiento de la silla para coche (20). Retire la correa para la entrepierna haciendo girar el tope metálico y pasándola por el soporte y la cubierta del asiento (21).
- Ajuste del reposacabezas: El reposacabezas ajustable ha sido diseñado para acompañar al niño durante todo su crecimiento, aportándole la máxima protección lateral. Las guías de cinturón del reposacabezas deben colocarse lo más cerca posible de los hombros del niño (22).

Coloque la silla para coche contra el asiento trasero del vehículo (23). Siente al niño en la silla para coche. La cinta diagonal del cinturón pasa por la guía de la correa del reposacabezas y por debajo del reposabrazos opuesto. La cinta abdominal del cinturón del vehículo pasa por debajo de los reposabrazos (24). Abroche el cinturón del vehículo. Compruebe que el cinturón esté correctamente tensado y que no esté retorcido.

ES

Volver a la configuración original de la silla para coche

Siga estas instrucciones si desea volver a la configuración con arnés. Vuelva a instalar la correa de la entrepierna (25) comprobando que el tope metálico esté bien colocado bajo el asiento. Bajo el asiento, vuelva a colocar la correa de hombros (26). La correa de hombros debe encontrarse entre el soporte y la correa de ajuste del arnés. Vuelva a colocar las fundas de seguridad con la parte antideslizante orientada en la dirección del respaldo de la silla para coche (27). Pase las cintas de la correa de hombros por los conectores del cierre (28), las fundas de seguridad, la cubierta y el soporte del respaldo (29). Vuelva a fijar las cintas de la correa de hombros a la pieza de retención metálica (30). Compruebe que las correas no estén retorcidas.

Portavasos (opcional según el modelo)

Monte el portavasos del asiento deslizándolo por las guías situadas a ambos lados del asiento (31). **ATENCIÓN:** no coloque en el portavasos objetos pesados que puedan actuar como proyectiles en caso de choque.

Conservación del manual

Para conservar este manual puede colocarlo en el bolsillo previsto a tal efecto (según el modelo de silla) o bien deslizarlo entre el soporte y la cubierta del asiento (32).

ES

Consejos de mantenimiento

Todas las piezas textiles son desmontables. En caso de las manchas son superficiales, límpielas con una esponja humedecida con agua jabonosa o bien lávelas a mano con agua jabonosa a 30°. No utilice lejía, plancha, lavadora ni secadora para limpiarlas.

ADVERTENCIA

- Homologado según el reglamento N.º44/04, se adapta al uso general en vehículos y es compatible con la mayoría de asientos de vehículos, salvo excepciones.
- La compatibilidad idónea se logra cuando el fabricante del vehículo declara que sus vehículos se adaptan a la utilización de dispositivos de retención "Universal".
- Este dispositivo de retención está clasificado como "Universal" según los criterios de homologación más estrictos, en comparación con los modelos anteriores, que ya no se ajustan a estas nuevas disposiciones.
- Adaptable solamente en vehículos que dispongan de cinturones de seguridad de 3 puntos de anclaje, fijos o con enrolladores, homologados según el reglamento UN/ECE N.º 16 o cualquier otra norma equivalente.
- En caso de duda, póngase en contacto con el fabricante del dispositivo de retención o con su distribuidor.

Acabou de adquirir uma cadeira para carro grupo 1-2-3, o que lhe agradecemos. Caso necessite de ajuda para este produto, dirija-se à nossa **assistência aos consumidores** (informações no verso deste guia).

AVISO DE SEGURANÇA

AVISO: Leia estas instruções com atenção antes da utilização e guarde este guia para consulta futura. Se não respeitar estas instruções, a segurança do seu filho poderá ser afectada. Não instale a cadeira para carro grupo 1-2-3, a não ser sobre um assento virado para a frente e equipado com um cinto de segurança de 3 pontos de fixação (1).

- Os elementos rígidos e as peças em material plástico do dispositivo de retenção para crianças devem estar situados e instalados de modo a que, em condições normais de utilização do veículo, não fiquem presos sob uma cadeira móvel ou na porta do veículo.
- Mantenha esticadas todas as precintas que servem para prender o dispositivo de retenção ao veículo e ajuste as precintas que servem para prender a criança. Além disso, as precintas não devem ficar torcidas.
- Substitua o dispositivo se este tiver sido submetido a esforços violentos durante um acidente.
- É perigoso modificar ou completar o dispositivo com o que quer que seja, sem a aprovação da autoridade competente ou não seguir escrupulosamente as instruções de instalação fornecidas pelo fabricante do dispositivo de retenção para crianças.
- Mantenha a cadeira ao abrigo da luz solar, para evitar que a criança se possa queimar.
- Não deixe uma criança sozinha num dispositivo de retenção para crianças.
- Certifique-se de que a bagagem ou outros objectos susceptíveis de causar ferimentos ao ocupante da cadeira, em caso de choque, estão solidamente arrumados.
- Não utilize o dispositivo de retenção para crianças dentro da cobertura.
- Não substitua a cobertura da cadeira por outra não recomendada pelo construtor, uma vez que ela intervém directamente no comportamento do dispositivo de retenção.
- Se tiver dúvidas relativamente à instalação e à boa utilização da cadeira, contacte o fabricante do dispositivo de retenção para crianças.
- Instale o sistema de retenção para crianças nos lugares sentados classificados na categoria 'Universal' no manual de utilização do seu veículo.
- Não utilize pontos de contacto portadores, a não ser os que se encontram descritos nas instruções e marcados no sistema de retenção.
- Privilegie sempre os lugares de trás, ainda que o código e a estrada autorizem a instalação à frente.
- Certifique-se sempre de que o cinto do automóvel está apertado.
- Verifique sempre que não há restos alimentares ou outros na fivela do arnês, nem no ajustador central.

PT

- Tenha cuidado para não sentar a criança com roupa demasiado volumosa no Inverno.

O assento elevatório Grupo 1-2-3 (2)

1. Apoio de cabeça regulável em altura
2. Guia do cinto diagonal (x2 – utilização sem arnês)
3. Arnês de segurança
4. Guia do cinto diagonal (x2 – utilização com arnês)
5. Fivela de arnês
6. Almofada redutora (segundo o modelo)
7. Precinta de ajuste do arnês
8. Bolsa para arrumação das instruções (segundo o modelo)
9. Precinta entrepernas
10. Assento
11. Forro de segurança (x2)
12. Encosto
13. Peça de retenção metálica
14. Botão de ajuste do arnês

Montagem do assento elevatório

Encaixe as duas abas do encosto nos entalhes do assento (3) e, em seguida, levante o encosto verticalmente (4). Apoie-se com força ao encosto, para se assegurar da fixação das duas abas do encosto ao assento (5). As duas abas do encosto devem ser encaixadas “em batente” no assento.

PT

Instalação com arnês

Grupo 1, de 9 a 18 kg (de 9 meses a 4 anos aproximadamente)

Certifique-se de o arnês da cadeira está adaptado ao tamanho do seu filho antes de dar início à instalação no veículo.

Os arneses dos ombros podem ser regulados em três alturas, devem ser passados pelas casas mais próximas dos ombros da criança. Se os ombros da criança se situarem entre dois pares de casas, utilize sempre a posição mais alta.

Para ajustar a altura das precintas de ombros do arnês: desprenda as fitas da precinta da peça de retenção metálica situada na parte de trás da cadeira (6). Puxe as fitas da precinta através da capa do encosto, da cobertura e dos forros (7). Faça passar os forros através da capa do encosto e da cobertura (8) e, em seguida, volte a colocá-los na posição desejada, utilizando as mesmas ranhuras, tanto na cobertura como na capa (9).

Faça passar as precintas de ombros através dos forros, da cobertura e da capa (10) e volte a colocá-las na peça de retenção metálica (11). Certifique-se de que as precintas não ficam torcidas.

- Desmontar o arnês: Apoie-se sobre o ajustador posicionado sobre o assento na parte da frente da cadeira, agarre as duas precintas de ombros sob os forros de

segurança e puxe pelas precintas simultaneamente.

- Apertar o arnês: Puxe a precinta de ajuste na parte da frente da cadeira, não é necessário apoiar-se sobre o ajustador.

ATENÇÃO: Um arnês bem ajustado contribui activamente para proteger o seu bebé da melhor maneira possível. Não deverá ser possível passar mais do que a espessura de um dedo entre o arnês e a criança.

Posicione a cadeira contra a consola por trás do veículo (12). Abaixar até ao máximo o apoio para mãos. Puxe pelo cinto do veículo até este estar totalmente distendido. Passe as duas fitas do cinto através das aberturas da cobertura e da capa do encosto, certificando-se de que a fita ventral passa debaixo do apoio para braços da cadeira e de que a fita diagonal ascende verticalmente entre o encosto e o apoio para a cabeça (13). Torne a fazer sair o cinto do veículo através das aberturas opostas. Certifique-se de que o cinto do veículo passa por trás do arnês da cadeira (14).

Certifique-se de que a fita ventral passa debaixo do apoio para braços da cadeira e de que a fita diagonal passa no guia vermelho do encosto. Aperte o cinto do veículo, certificando-se de que o cinto não ficou torcido (15). Empurre firmemente a cadeira contra a consola do veículo e estique o cinto ao máximo puxando a fita ventral e a fita diagonal em direcção ao enrolador (16).

Abra a fivela do arnês premindo o botão vermelho no centro da fivela. Instale a criança na cadeira. Reúna os dois conectores do arnês de ombros e feche a fivela do arnês. Deverá ouvir um “clique” (17). Puxe o cinto de ajuste do arnês, para que as precintas de ombros fiquem bem esticadas contra a criança (18).

Instalação sem arnês

Grupo 2-3, de 15 a 36 kg (de 3 a 12 anos aproximadamente)

Certifique-se de o arnês da cadeira está desmontado e que o apoio de cabeça ajustável se adapta ao tamanho do seu filho antes de dar início à instalação no veículo. A cadeira para carro é homologada para o grupo 2 e 3 com encosto. Não retire o encosto da cadeira. **Sem o encosto, o seu filho deixa de beneficiar da protecção lateral.**

- Desmontagem do arnês: Repita as operações (6) (7) e (8). Desprenda os conectores da fivela em cada fita do arnês (19) e, em seguida, puxe pelo arnês através do assento da cadeira (20). Retire a precinta entrepernas, fazendo girar a batente metálica e, em seguida, passando-a através da capa e da cobertura do assento (21).

- Ajuste do apoio de cabeça: O apoio de cabeça ajustável foi concebido para acompanhar o seu filho ao longo do período de crescimento, proporcionando-lhe protecção lateral máxima. Os guias de cinto do apoio de cabeça devem estar posicionados o mais perto possível dos ombros da criança (22).

Posicione a cadeira contra a consola por trás do veículo (23). Sente a criança na cadeira. A fita diagonal do cinto passa dentro do guia da precinta do apoio de cabeça e debaixo do apoio para braços oposto. A fita ventral do cinto do veículo passa debaixo dos apoios de cabeça (24). Aperte o cinto do veículo. Certifique-se de que o cinto está correctamente esticado e não está torcido.

PT

Voltar à configuração original da cadeira

Siga estas instruções, se quiser voltar a uma configuração com arnês. Reinstale a precinta entrepernas (25), certifique-se de que a batente metálica se encontra no local correcto do assento. Sob o assento, reinstale a precinta do ombro (26). Certifique-se de que a precinta do ombro se situa entre a capa e a precinta de ajuste do arnês. Reinstale os forros de segurança, certificando-se de que a parte anti-derrapante está orientada na direcção do encosto da cadeira (27). Faça passar as fitas da precinta dos ombros através dos conectores da fivela (28), através dos forros de segurança e através da cobertura e da capa do encosto (29). Volte a colocar as fitas das precintas dos ombros na peça de retenção metálica (30). Certifique-se de que as precintas não ficam torcidas.

Porta-copo (em opção segundo o modelo)

Monte o porta-copo da cadeira, fazendo-o deslizar nas guias situadas de cada lado do assento (31). **ATENÇÃO:** Não coloque no porta-copo objectos pesados, susceptíveis de se tornar projectéis, em caso de choque.

Arrumação das instruções

Guarde estas instruções, arrumando-as, segundo o modelo da cadeira, dentro da bolsa prevista para esse efeito, ou entre a capa e a cobertura da cadeira (32).

Conselhos de manutenção

Todas as peças têxteis são desmontáveis. No caso de nódoas ligeiras, limpe com a ajuda de uma esponja humedecida com água saponácea ou lave à mão, a 30º, numa solução de água e sabão. Não utilize lixívia, não passe a ferro, não lave nem seque na máquina.

PT

AVISO

- Esta cadeira para carro é um dispositivo de retenção 'Universal' para crianças. Homologada segundo o regulamento Nº44/04, adapta-se à utilização geral em veículos e é compatível com a maioria (salvo excepção) das cadeiras de veículos.
- A compatibilidade perfeita é obtida mais facilmente, se que o construtor do veículo declarar que os seus veículos se encontram adaptados para receber dispositivos de retenção 'Universal'.
- Este dispositivo de retenção é classificado 'Universal', segundo os mais rigorosos critérios de homologação, por comparação com os modelos anteriores, que já não correspondem às novas disposições.
- Adaptável exclusivamente a veículos equipados com cintos de segurança com 3 pontos de fixação, fixos ou com enroladores, homologados segundo o regulamento UN/ECE Nº 16 ou outra norma equivalente.
- Em caso de dúvida, contacte o fabricante do dispositivo de retenção ou o revendedor.



Z.I. de Montbertrand - Rue du Claret
38230 Charvieu-Chavagneux
FRANCE

www.nania.com